

ปัจจัยการเพิ่มประสิทธิภาพการจัดการท่องเที่ยวเชิงนิเวศที่เป็นมิตรกับสิ่งแวดล้อม จังหวัดเชียงใหม่

Factor for Increasing the Efficiency of Environmentally Friendly Ecotourism Management in Chiang Mai Province

ชูพงศ์ ธนพรหมาวิวัฒน์¹, พุทธิสรณ์ เครือคำ^{2*}, กอบลาภ อารีศรีสม³ และสนิท สิทธิ⁴
Chuphong Thanaphrommawiwat¹, Phutthisun Kruekum²,
Koblap Areesrisom³ and Snit Sitti⁴

สาขาการจัดการและพัฒนาทรัพยากร คณะผลิตกรรมการเกษตร มหาวิทยาลัยแม่โจ้ จังหวัดเชียงใหม่
Division of Resources Management and Development, Faculty of Agricultural Production,
Maejo University, Chiangmai, Thailand

*Corresponding Author, E-mail: phutthisunk@gmail.com

Received: 2025-5-7; Revised: 2025-10-21; Accepted: 2025-10-30

บทคัดย่อ

การวิจัยครั้งนี้มีวัตถุประสงค์ เพื่อศึกษาปัจจัยที่มีอิทธิพลต่อประสิทธิภาพการจัดการท่องเที่ยวเชิงนิเวศที่เป็นมิตรกับสิ่งแวดล้อม จังหวัดเชียงใหม่ การวิจัยนี้ใช้วิธีการวิจัยเชิงปริมาณ มีกลุ่มตัวอย่างคือ ผู้มีภูมิลำเนาอยู่ในจังหวัดเชียงใหม่ เฉพาะอำเภอเมือง สันทราย แม่ริม สารภี หางดง ใช้เกณฑ์ 20 เท่าของตัวแปรสังเกต ได้จำนวนกลุ่มตัวอย่าง 300 คน ผู้วิจัยเก็บเพิ่มเป็น 400 ตัวอย่าง โดยได้ทำการสุ่มตัวอย่างโดยใช้วิธีการสุ่มแบบชั้นภูมิ เก็บข้อมูลด้วยแบบสอบถาม และวิเคราะห์ข้อมูลด้วยแบบจำลองสมการโครงสร้าง ผลการวิจัยพบว่า ประสิทธิภาพการจัดการท่องเที่ยวเชิงนิเวศที่เป็นมิตรกับสิ่งแวดล้อม ได้รับอิทธิพลทางตรงองค์ประกอบด้านการบริหารจัดการ มากที่สุด รองลงมาคือ องค์ประกอบด้านการมีส่วนร่วม องค์ประกอบด้านพื้นที่ และองค์ประกอบด้านกิจกรรม ตามลำดับ เมื่อพิจารณาอิทธิพลรวม พบว่า ประสิทธิภาพการจัดการท่องเที่ยวเชิงนิเวศที่เป็นมิตรกับสิ่งแวดล้อม ได้รับอิทธิพลรวมจากองค์ประกอบด้านการมีส่วนร่วม มากที่สุด รองลงมาคือ องค์ประกอบด้านพื้นที่ องค์ประกอบด้านการบริหารจัดการ และองค์ประกอบด้านกิจกรรม ตามลำดับ

คำสำคัญ: การท่องเที่ยวเชิงนิเวศ, การจัดการ, เป็นมิตรกับสิ่งแวดล้อม, การมีส่วนร่วม, กิจกรรมการท่องเที่ยว

Abstract

This study aimed to examine the factors influencing the efficiency of environmentally friendly ecotourism management in Chiang Mai Province. This study quantitative employed, the sample group consisted of residents in Chiang Mai province, specifically in Mueang, San Sai, Mae Rim, Saraphi, and Hang Dong districts. Using the criterion of 20 times the observed variables, a sample size of 300 was obtained. The researcher increased this to 400 samples, using stratified random sampling. Data was collected through questionnaires and analyzed using structural equation modeling. The research findings revealed that the efficiency of environmentally friendly ecotourism is directly influenced most by the management component, followed by the participation component, area component, and activity component, respectively. When considering the total influence, it was found that the efficiency of environmentally friendly ecotourism receives the greatest total influence from

the participation component, followed by the area component, management component, and activity component, respectively.

Keywords: Ecotourism, Management, Environmentally Friendly, Participation, Tourism Activities

บทนำ

ตลอดระยะเวลาที่ผ่านมาภาคการท่องเที่ยวของไทยมีการขยายตัวอย่างต่อเนื่อง ทั้งในมิติของจำนวนนักท่องเที่ยว รายได้จากการท่องเที่ยว การจัดอันดับความนิยม และมูลค่าทางเศรษฐกิจจากธุรกิจที่เกี่ยวข้องกับการท่องเที่ยว ด้วยไทยมีจุดแข็งหลายประการ อาทิทำเลที่ตั้งเป็นจุดศูนย์กลางของภูมิภาคเอเชียตะวันออกเฉียงใต้ ความหลากหลายของทรัพยากรธรรมชาติ ศิลปวัฒนธรรม ประเพณีที่เป็นเอกลักษณ์ อัญมณีไมตรีของคนไทย ความพร้อมของโครงสร้างพื้นฐานทั้งทางถนน ทางราง ทางน้ำ และทางอากาศ รวมถึงโอกาสจากการขยายตัวของตลาดท่องเที่ยวโลกและธุรกิจสายการบินต้นทุนต่ำ เทคโนโลยีด้านการสื่อสารที่สามารถเข้าถึงกลุ่มลูกค้าได้อย่างสะดวกรวดเร็ว อย่างไรก็ตาม ในอนาคตอุตสาหกรรมการท่องเที่ยวจะมีการแข่งขันที่รุนแรงมากยิ่งขึ้น เนื่องจากหลายประเทศจะใช้การท่องเที่ยวเป็นกลยุทธ์สำคัญในการสร้างรายได้ให้กับประเทศ โดยเฉพาะในกลุ่มประเทศอาเซียน ดังนั้น ประเทศไทยจึงต้องพัฒนาระดับขีดความสามารถในการแข่งขัน และสร้างความหลากหลายของแหล่งท่องเที่ยวให้สอดคล้องกับความต้องการของนักท่องเที่ยว ได้แก่ การท่องเที่ยวเชิงวัฒนธรรม การท่องเที่ยวเชิงธุรกิจ การท่องเที่ยวเชิงสุขภาพ การท่องเที่ยวทางน้ำ และการท่องเที่ยวเชื่อมโยงภูมิภาค ทั้งนี้ หากประเทศไทยมีทิศทางการพัฒนาการท่องเที่ยวที่ชัดเจน สอดคล้องกับสถานการณ์และบริบทที่ส่งผลกระทบต่ออุตสาหกรรมท่องเที่ยวแล้ว การท่องเที่ยวไทยจะเป็นเครื่องมือในการสร้างและกระจายรายได้และยกระดับขีดความสามารถในการแข่งขันของประเทศ (การท่องเที่ยวแห่งประเทศไทย, 2568)

แผนแม่บทภายใต้ยุทธศาสตร์ชาติ ประเด็นการท่องเที่ยว (พ.ศ.2561-2580) สิ่งสำคัญที่สุดคือการสร้างความเชื่อมั่นในเรื่องความปลอดภัยให้นักท่องเที่ยว การบังคับใช้กฎหมายให้เกิดความปลอดภัย และไม่ให้นักท่องเที่ยวถูกเอารัดเอาเปรียบ แล้วจึงกระจายการท่องเที่ยวทั้งในมิติของพื้นที่ และรายได้สู่ชุมชน ตลอดจนการให้ความสำคัญกับการพัฒนาการท่องเที่ยวอย่างยั่งยืน เพื่อมุ่งสู่เป้าหมายสูงสุดของการท่องเที่ยวในการเป็นเครื่องมือในการลดความเหลื่อมล้ำของสังคมไทย โดยแผนแม่บทด้านการพัฒนาระบบนิเวศการท่องเที่ยว พัฒนาปัจจัยแวดล้อมให้เอื้อต่อการยกระดับขีดความสามารถในการแข่งขันด้านการท่องเที่ยวและการจัดการท่องเที่ยวอย่างยั่งยืนเพื่อสร้างมูลค่าเพิ่มให้กับการท่องเที่ยวไทย

จากแผนพัฒนาการท่องเที่ยวแห่งชาติ (พ.ศ. 2564 – 2565) ที่ผ่านมา ได้เกิดปัญหาและความท้าทายขึ้นกับสถานการณ์การท่องเที่ยวของประเทศไทย ทั้งการแพร่ระบาดของโรคติดเชื้อไวรัสโคโรนา 2019 สถานการณ์การเมืองของประเทศ นโยบายของภาครัฐ พฤติกรรมของนักท่องเที่ยวที่เปลี่ยนไป นอกจากนี้ยังมีแนวโน้มการพัฒนาเทคโนโลยีและนวัตกรรมความร่วมมือและความสัมพันธ์ระหว่างประเทศ ส่งผลให้การเดินทางท่องเที่ยวระหว่างประเทศทั่วโลกลดลง และหยุดชะงักลงไปชั่วคราว ซึ่ง UNWTO ประเมินว่าจำนวนการเดินทางท่องเที่ยวระหว่างประเทศของโลกจะกลับมาประมาณช่วงกลางปี พ.ศ. 2566 – 2567 คาดว่าประเทศจะเริ่มเปิดรับนักท่องเที่ยวจากต่างประเทศได้ในช่วงไตรมาสสุดท้ายของปี ซึ่งเป็นช่วงที่การฉีดวัคซีนของประเทศมีความคืบหน้าไปแล้วเป็นส่วนใหญ่

โลกหลังยุคโควิดได้มุ่งสู่การท่องเที่ยวเชิงคุณภาพมากขึ้น มีการพัฒนาภาพลักษณ์ของการท่องเที่ยวในระดับประเทศให้ดีขึ้น มุ่งสู่การท่องเที่ยวมูลค่าสูง (high value tourism) ใน 3 ประเด็น คือ เศรษฐกิจ สังคม และสิ่งแวดล้อม โดยอยู่บนพื้นฐานของการท่องเที่ยวอย่างรับผิดชอบ มีปริมาณการรับนักท่องเที่ยวที่เหมาะสม (optimum scale) สอดคล้องกับแผนแม่บทย่อย ภายใต้แผนยุทธศาสตร์ชาติประเด็นที่ 5 การท่องเที่ยว

โดยเฉพาะด้านการพัฒนาระบบนิเวศการท่องเที่ยว มุ่งส่งเสริมให้การท่องเที่ยวมีความรับผิดชอบต่อสังคมและสิ่งแวดล้อมมากขึ้น โดยเน้นการสร้างความปลอดภัยให้กับนักท่องเที่ยวและภาคที่เกี่ยวข้อง ในการร่วมมือกันสร้างการท่องเที่ยวอย่างยั่งยืน ซึ่งเป็นหนึ่งในแนวทางการท่องเที่ยววิถีใหม่ (new normal) เน้นรูปแบบการท่องเที่ยวที่ไม่ก่อให้เกิดผลกระทบต่อสิ่งแวดล้อมและการบูรณาการอย่างเป็นองค์รวม การปรับตัวของผู้ที่มีส่วนเกี่ยวข้องสอดคล้องกับการปรับตัวของนักท่องเที่ยว จากการสำรวจพบว่า นักท่องเที่ยวชาวไทยกว่า 4 ใน 5 (85%) วางแผนประสบการณ์ท่องเที่ยวแบบเรียบง่ายมากขึ้น เช่นกัน (สำนักงานสภาพัฒนาการเศรษฐกิจและสังคมแห่งชาติ, 2565)

เชียงใหม่เป็นเมืองศูนย์กลางของภาคเหนือ และเป็นเมืองท่องเที่ยวที่มีชื่อเสียงระดับโลก การสำรวจของ Travel + leisure จากนักท่องเที่ยวและนักเดินทางทั่วโลก ในปี 2562 พบว่า เชียงใหม่อยู่ในอันดับที่ 3 ส่วนปีปัจจุบัน 2565 เชียงใหม่อยู่ในอันดับที่ 7 ส่วนผลสำรวจของนักท่องเที่ยวในประเทศไทย Agoda ได้สำรวจ เมืองที่คนไทยอยากไปเที่ยวที่สุดพบว่าเชียงใหม่อยู่ในอันดับ 1 ในปี 2563 (ฐานเศรษฐกิจ, 2563; สปริงนิวส์, 2565)

จากการทบทวนวรรณกรรม พบว่า งานวิจัยส่วนใหญ่ที่ผ่านมาเน้นเพียงการประเมินศักยภาพแหล่งท่องเที่ยวหรือความพึงพอใจของนักท่องเที่ยว โดยยังขาดการศึกษาที่มองเชิงระบบถึง กลไกการเพิ่มประสิทธิภาพของการจัดการ ที่ครอบคลุมทั้งมิติด้านทรัพยากรธรรมชาติ สิ่งแวดล้อม ชุมชนท้องถิ่น และผู้มีส่วนได้ส่วนเสียทุกภาคส่วน อีกทั้งยังไม่พบการวิเคราะห์เชิงประจักษ์ที่ใช้แบบจำลองเชิงโครงสร้าง (SEM) เพื่ออธิบายความสัมพันธ์เชิงสาเหตุระหว่างปัจจัยต่าง ๆ ที่ส่งผลต่อประสิทธิภาพการจัดการท่องเที่ยวเชิงนิเวศในจังหวัดเชียงใหม่อย่างชัดเจน

ดังนั้น งานวิจัยนี้จึงมุ่งเติมเต็มช่องว่างขององค์ความรู้ในประเด็นดังกล่าว โดยการสร้างแบบจำลองเชิงบูรณาการเพื่ออธิบายปัจจัยที่มีอิทธิพลต่อการเพิ่มประสิทธิภาพการจัดการท่องเที่ยวเชิงนิเวศที่เป็นมิตรกับสิ่งแวดล้อมของจังหวัดเชียงใหม่ ซึ่งจะช่วยยกระดับแนวทางการบริหารจัดการท่องเที่ยวให้มีความยั่งยืนมากยิ่งขึ้นในอนาคต ผู้วิจัยจึงมีความสนใจที่จะศึกษาเรื่อง การเพิ่มประสิทธิภาพการจัดการท่องเที่ยวเชิงนิเวศที่เป็นมิตรกับสิ่งแวดล้อมจังหวัดเชียงใหม่

วัตถุประสงค์ของการวิจัย

ศึกษาปัจจัยที่มีอิทธิพลต่อประสิทธิภาพการท่องเที่ยวเชิงนิเวศที่เป็นมิตรกับสิ่งแวดล้อม จังหวัดเชียงใหม่

การทบทวนวรรณกรรม

ผู้วิจัยได้ทบทวนวรรณกรรมในหัวข้อ 1) แนวคิดและทฤษฎีเกี่ยวกับพื้นที่ท่องเที่ยว 2) แนวคิดและทฤษฎีเกี่ยวกับการมีส่วนร่วม 3) แนวคิดและทฤษฎีเกี่ยวกับการบริหารจัดการ 4) แนวคิดและทฤษฎีเกี่ยวกับกิจกรรมการท่องเที่ยว 5) แนวคิดและทฤษฎีเกี่ยวกับการท่องเที่ยวเชิงนิเวศ 6) แนวคิดและทฤษฎีเกี่ยวกับประสิทธิภาพการท่องเที่ยว จากการทบทวนวรรณกรรมพบว่า การจัดการท่องเที่ยวเชิงนิเวศที่เป็นมิตรกับสิ่งแวดล้อมจะได้รับความสนใจจากทั้งภาครัฐ ภาคเอกชน และภาคประชาชนในหลายพื้นที่ของประเทศไทย แต่การศึกษาที่มุ่งเน้นการวิเคราะห์ ปัจจัยการเพิ่มประสิทธิภาพการจัดการท่องเที่ยวเชิงนิเวศ ในบริบทของจังหวัดเชียงใหม่ยังมีอยู่อย่างจำกัด โดยเฉพาะการศึกษาที่พิจารณาความสัมพันธ์ขององค์ประกอบสำคัญทั้งด้านพื้นที่ ด้านการมีส่วนร่วม ด้านการบริหารจัดการ และด้านกิจกรรมท่องเที่ยวในเชิงบูรณาการ ซึ่งเป็นตัวแปรที่สะท้อนความพร้อมและศักยภาพของระบบการจัดการท่องเที่ยวเชิงนิเวศอย่างแท้จริง

วิธีดำเนินการวิจัย

การวิจัยนี้ใช้วิธีการวิจัยเชิงปริมาณ ประชากรในการวิจัย คือ ผู้มีภูมิลำเนาอยู่ในจังหวัดเชียงใหม่ เฉพาะอำเภอเมือง สันทราย แม่ริม สารภี หางดง ปัจจุบัน มีประชากร (พ.ศ. 2565) ทั้งหมด 593,241 คน การกำหนดขนาดกลุ่มตัวอย่างใช้เกณฑ์ 20 เท่าของตัวแปรสังเกต การวิจัยครั้งนี้มี 15 ตัวแปรสังเกต ดังนั้น ได้ขนาดกลุ่มตัวอย่างจำนวน 300 ตัวอย่าง ผู้วิจัยเก็บเพิ่มเป็น 400 ตัวอย่าง โดยได้ทำการสุ่มตัวอย่างโดยใช้วิธีการสุ่มแบบชั้นภูมิ (stratified random sampling) โดยผู้วิจัยขอเพิ่มเป็น 400 คน เพื่อให้เกิดความเรียบร้อยในการเก็บรวบรวมข้อมูล

การเก็บรวบรวมข้อมูลด้วยการแจกแบบสอบถามที่ผ่านการตรวจสอบความเที่ยงตรงตามเนื้อหา (content validity) มีค่า IOC ตั้งแต่ 0.60-1.00 ความเชื่อถือได้ของมาตรวัด พบว่า พบว่า สัมประสิทธิ์ความเชื่อถือได้ (Cronbach's alpha) ของมาตรวัดตัวแปรที่ใช้ในการวิจัยครั้งนี้ มีค่าระหว่าง 0.849 ถึง 0.885 และวิเคราะห์ด้วยแบบจำลองสมการโครงสร้าง (structural equation modeling: SEM) การเลือก SEM เนื่องจากต้องการทดสอบความสัมพันธ์เชิงสาเหตุระหว่างตัวแปรแฝงในหลายมิติของการจัดการการท่องเที่ยวเชิงนิเวศ ซึ่งมีความซับซ้อนและต้องการวิเคราะห์อิทธิพลทั้งทางตรงและทางอ้อม ซึ่งก่อนการวิเคราะห์ข้อมูล ผู้วิจัยได้ทดสอบสมมติฐานเบื้องต้นของ SEM ได้แก่ การตรวจสอบความเป็นปกติของข้อมูล (Normality Test), การตรวจสอบค่า Multicollinearity และความเหมาะสมของโมเดลการวิเคราะห์ก่อนการยืนยันโครงสร้าง (Measurement Model) เพื่อให้เป็นไปตามแนวทางของ Hair, Black, Babin, & Anderson (2010) นอกจากนี้ ควรระบุซอฟต์แวร์ที่ใช้ในการวิเคราะห์ เช่น AMOS หรือ LISREL พร้อมเหตุผลในการเลือกใช้ เพื่อเพิ่มความโปร่งใสทางวิชาการ

ผลการวิจัย

ข้อมูลปัจจัยส่วนบุคคล

ประชาชนที่มีภูมิลำเนาอยู่ในจังหวัดเชียงใหม่ เฉพาะอำเภอเมือง สันทราย แม่ริม สารภี หางดง ส่วนใหญ่เป็นเพศหญิง (ร้อยละ 55.25) เป็นเพศชาย (ร้อยละ 44.75) มีอายุระหว่าง 21 – 30 ปี มากที่สุด (ร้อยละ 25.50) รองลงมาคือ อายุ 31 – 40 ปี (ร้อยละ 22.25) อายุ 41 – 50 ปี (ร้อยละ 17.75) อายุน้อยกว่าหรือเท่ากับ 20 ปี (ร้อยละ 15.25) อายุ 51 – 60 ปี (ร้อยละ 12.50) และมากกว่า 60 ปี (ร้อยละ 6.75) ระดับการศึกษา พบว่า ส่วนใหญ่มีการศึกษาปริญญาตรี (ร้อยละ 53.00) รองลงมาคือ ต่ำกว่าปริญญาตรี (ร้อยละ 24.75) และสูงกว่าปริญญาตรี (ร้อยละ 22.25)

อาชีพ พบว่า ส่วนใหญ่มีอาชีพรับราชการ (ร้อยละ 25.50) รองลงมาคือ นักศึกษา (ร้อยละ 24.50) พนักงานเอกชน (ร้อยละ 22.00) ประกอบธุรกิจส่วนตัว (ร้อยละ 19.50) และอื่น ๆ (เกษตรกร, ทำงานอิสระ, พ่อบ้าน แม่บ้าน) (ร้อยละ 8.50) รายได้เฉลี่ยต่อเดือน พบว่า ส่วนใหญ่มีรายได้ ต่ำกว่าหรือเท่ากับ 20,000 บาท (ร้อยละ 26.25) รองลงมาคือ รายได้ 20,001-30,000 บาท (ร้อยละ 24.25) รายได้ 30,001-40,000 บาท (ร้อยละ 18.75) รายได้ 40,001-50,000 บาท (ร้อยละ 15.50) และรายได้มากกว่า 50,000 บาท (ร้อยละ 15.25) สถานภาพทางครอบครัว พบว่า ส่วนใหญ่สถานะโสด (ร้อยละ 52.50) สถานะสมรส (ร้อยละ 47.50)

ปัจจัยที่มีอิทธิพลต่อประสิทธิภาพการท่องเที่ยวเชิงนิเวศที่เป็นมิตรกับสิ่งแวดล้อม จังหวัดเชียงใหม่

ผลจากการวิเคราะห์แบบจำลอง เมื่อพิจารณาโดยรวมแล้วพบว่า ตัวชี้วัดการเข้าได้ดีกับข้อมูลทุกตัว และผ่านเกณฑ์ของอัตราเข้าได้ดีกับข้อมูลตามที่นักวิชาการ (Schumacker & Lomax, 2010) ที่พัฒนาเกณฑ์เหล่านี้ได้กำหนดไว้ทั้งสิ้น หมายความว่าข้อมูลเชิงประจักษ์กับแบบจำลองเข้ากันได้ดี (good fit) มีรายละเอียดดังตาราง 1

ตาราง 1 ดัชนีความสอดคล้องของข้อมูลเชิงประจักษ์กับแบบจำลอง

รายการ	ค่าสถิติ	แบบจำลอง
1. Relative Chi-square	Chi-square/df < 2	0.675
2. GFI	> 0.90	0.983
3. AGFI	> 0.90	0.974
4. CFI	> 0.90	1.000
5. RMR	< 0.05	0.013
6. RMSEA	< 0.05	0.001

ผลการวิเคราะห์เส้นทางอิทธิพลจากแบบจำลองสมการโครงสร้าง

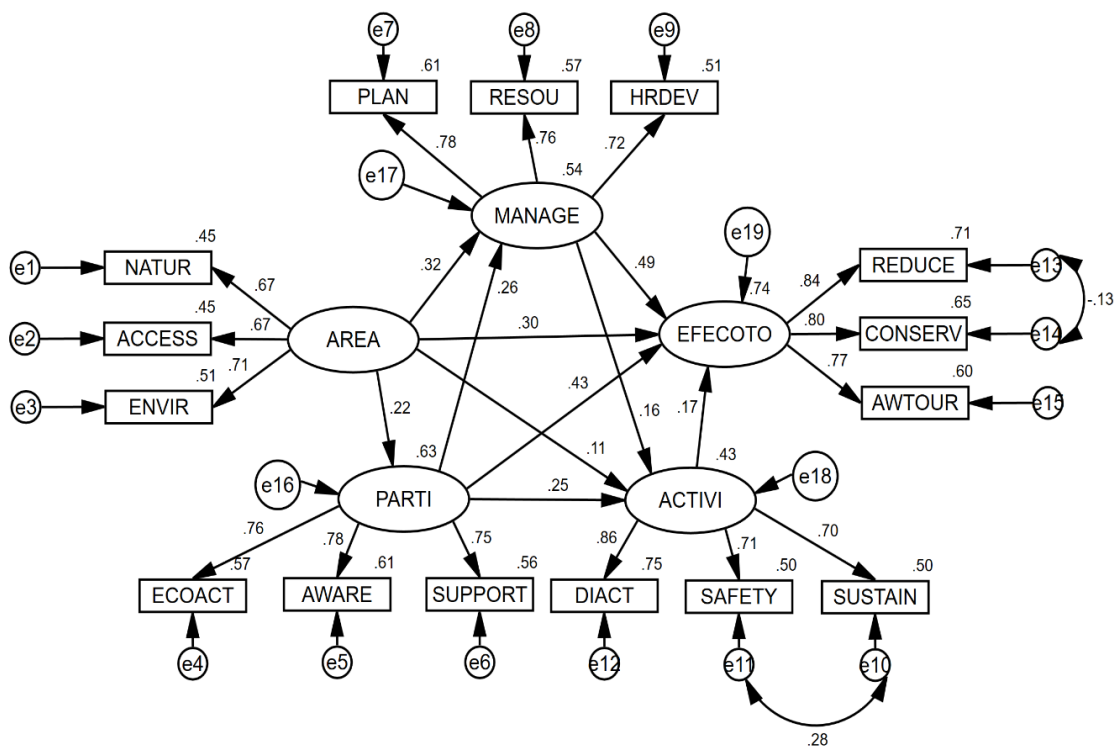

ภาพ 1 แบบจำลองสมการโครงสร้างรูปแบบสัมประสิทธิ์ปรับมาตรฐาน

ผลการวิเคราะห์ตามภาพ 1 นำมาสร้างเป็นสมการโครงสร้าง (structural equations) ได้ 4 สมการดังต่อไปนี้

1. ประสิทธิภาพการท่องเที่ยวเชิงนิเวศที่เป็นมิตรกับสิ่งแวดล้อม (EFECOTO) ได้รับอิทธิพลทางตรงจาก องค์ประกอบด้านพื้นที่ (AREA) องค์ประกอบด้านการมีส่วนร่วม (PARTI) องค์ประกอบด้านการบริหารจัดการ (MANAGE) และองค์ประกอบด้านกิจกรรม (ACTIVI) สามารถเขียนเป็นสมการโครงสร้าง ดังนี้

$$EFECOTO = 0.30AREA + 0.43PARTI + 0.49MANAGE + 0.17ACTIVI, R^2 = 0.74$$

(0.06)	(0.05)	(0.05)	(0.06)
5.05	8.66	9.83	2.99

ผลการวิเคราะห์ พบว่า ประสิทธิภาพการท่องเที่ยวเชิงนิเวศที่เป็นมิตรกับสิ่งแวดล้อม ได้รับอิทธิพลทางตรงจาก องค์ประกอบด้านพื้นที่ องค์ประกอบด้านการมีส่วนร่วม องค์ประกอบด้านการบริหารจัดการ และ

องค์ประกอบด้านกิจกรรม โดยสามารถอธิบายการผันแปรของประสิทธิภาพการท่องเที่ยวเชิงนิเวศที่เป็นมิตรกับสิ่งแวดล้อม ได้ร้อยละ 74

2. องค์ประกอบด้านกิจกรรม (ACTIVI) ได้รับอิทธิพลทางตรงจาก องค์ประกอบด้านพื้นที่ (AREA) องค์ประกอบด้านการมีส่วนร่วม (PARTI) และองค์ประกอบด้านการบริหารจัดการ (MANAGE) สามารถเขียนเป็นสมการโครงสร้าง ดังนี้

$$\text{ACTIVI} = 0.11\text{AREA} + 0.25\text{PARTI} + 0.16\text{MANAGE}, R^2 = 0.43$$

(0.05) (0.06) (0.06)

2.20 4.19 2.24

ผลจากการวิเคราะห์ พบว่า องค์ประกอบด้านกิจกรรม ได้รับอิทธิพลทางตรงจาก องค์ประกอบด้านพื้นที่ องค์ประกอบด้านการมีส่วนร่วม และองค์ประกอบด้านการบริหารจัดการ โดยสามารถอธิบายการผันแปรขององค์ประกอบด้านกิจกรรม ได้ร้อยละ 43

3. องค์ประกอบด้านการบริหารจัดการ (MANAGE) ได้รับอิทธิพลทางตรงจาก องค์ประกอบด้านพื้นที่ (AREA) และองค์ประกอบด้านการมีส่วนร่วม (PARTI) สามารถเขียนเป็นสมการโครงสร้าง ดังนี้

$$\text{MANAGE} = 0.32\text{AREA} + 0.26\text{PARTI}, R^2 = 0.54$$

(0.09) (0.09)

3.57 2.90

ผลการวิเคราะห์ พบว่า องค์ประกอบด้านการบริหารจัดการ ได้รับอิทธิพลทางตรงจาก องค์ประกอบด้านพื้นที่ และองค์ประกอบด้านการมีส่วนร่วม โดยสามารถอธิบายการผันแปรขององค์ประกอบด้านการบริหารจัดการ ได้ร้อยละ 54

4. องค์ประกอบด้านการมีส่วนร่วม (PARTI) ได้รับอิทธิพลทางตรงจาก องค์ประกอบด้านพื้นที่ (AREA) สามารถเขียนเป็นสมการโครงสร้าง ดังนี้

$$\text{PARTI} = 0.22\text{AREA}, R^2 = 0.63$$

(0.08)

2.77

ผลการวิเคราะห์ พบว่า องค์ประกอบด้านการมีส่วนร่วม ได้รับอิทธิพลทางตรงจาก องค์ประกอบด้านพื้นที่ โดยสามารถอธิบายการผันแปรขององค์ประกอบด้านการมีส่วนร่วม ได้ร้อยละ 63

อิทธิพลทางตรง อิทธิพลทางอ้อม และอิทธิพลรวมระหว่างตัวแปรที่ศึกษา

ผู้วิจัยนำผลการวิเคราะห์สมการโครงสร้างมาเสนอค่าอิทธิพลทางตรง และทางอ้อม และผลรวมของตัวแปรแฝงทุกตัว เพื่อแสดงอิทธิพลทางตรง และทางอ้อมระหว่างตัวแปรที่ศึกษา ดังตาราง 2

ตาราง 2 อิทธิพลรวม อิทธิพลทางตรง และอิทธิพลทางอ้อม

ตัวแปรตาม	อิทธิพล	ตัวแปรอิสระ				R ²
		AREA	PARTI	MANAGE	ACTIVI	
PARTI	DE	0.22**	-	-	-	0.63
	IE	-	-	-	-	
	TE	0.22**	-	-	-	
MANAGE	DE	0.32**	0.26**	-	-	0.54
	IE	0.06**	-	-	-	
	TE	0.38**	0.26**	-	-	
ACTIVI	DE	0.11*	0.25**	0.16*	-	0.43

ตัวแปรตาม	อิทธิพล	ตัวแปรอิสระ				R ²
		AREA	PARTI	MANAGE	ACTIVI	
	IE	0.12*	0.04**	-	-	
	TE	0.23*	0.29**	0.16**	-	
EFECOTO	DE	0.30**	0.43**	0.49**	0.17**	0.74
	IE	0.29*	0.18**	0.03**	-	
	TE	0.59**	0.61**	0.52**	0.17**	

Chi-square = 52.657, df = 78, Chi-square/df = 0.675, GFI = 0.983, AGFI= 0.974,
CFI = 1.000, RMR = 0.013, RMSEA = 0.001

จากตาราง 2 พบว่า ประสิทธิภาพการท่องเที่ยวเชิงนิเวศที่เป็นมิตรกับสิ่งแวดล้อม (EFECOTO) ได้รับอิทธิพลทางตรงองค์ประกอบด้านการบริหารจัดการ (MANAGE) มากที่สุด มีขนาดอิทธิพลเท่ากับ 0.49 รองลงมาคือ องค์ประกอบด้านการมีส่วนร่วม (PARTI) มีขนาดอิทธิพลเท่ากับ 0.43 องค์ประกอบด้านพื้นที่ (AREA) มีขนาดอิทธิพลเท่ากับ 0.30 และองค์ประกอบด้านกิจกรรม (ACTIVI) มีขนาดอิทธิพลเท่ากับ 0.17 ตามลำดับ

เมื่อพิจารณาอิทธิพลทางอ้อม พบว่า ประสิทธิภาพการท่องเที่ยวเชิงนิเวศที่เป็นมิตรกับสิ่งแวดล้อม (EFECOTO) ได้รับอิทธิพลทางอ้อมจากองค์ประกอบด้านพื้นที่ (AREA) มากที่สุด มีขนาดอิทธิพลเท่ากับ 0.29 รองลงมาคือ องค์ประกอบด้านการมีส่วนร่วม (PARTI) มีขนาดอิทธิพลเท่ากับ 0.18 และองค์ประกอบด้านการบริหารจัดการ (MANAGE) มีขนาดอิทธิพลเท่ากับ 0.03 ตามลำดับ

อิทธิพลรวม พบว่า ประสิทธิภาพการท่องเที่ยวเชิงนิเวศที่เป็นมิตรกับสิ่งแวดล้อม (EFECOTO) ได้รับอิทธิพลรวมจากองค์ประกอบด้านการมีส่วนร่วม (PARTI) มากที่สุด มีขนาดอิทธิพลเท่ากับ 0.61 รองลงมาคือ องค์ประกอบด้านพื้นที่ (AREA) มีขนาดอิทธิพลเท่ากับ 0.59 องค์ประกอบด้านการบริหารจัดการ (MANAGE) มีขนาดอิทธิพลเท่ากับ 0.52 และองค์ประกอบด้านกิจกรรม (ACTIVI) มีขนาดอิทธิพลเท่ากับ 0.17 ตามลำดับ

องค์ประกอบด้านกิจกรรม (ACTIVI) ได้รับอิทธิพลทางตรงจาก องค์ประกอบด้านการมีส่วนร่วม (PARTI) มากที่สุด มีขนาดอิทธิพลเท่ากับ 0.25 รองลงมาคือ องค์ประกอบด้านการบริหารจัดการ (MANAGE) มีขนาดอิทธิพลเท่ากับ 0.16 และองค์ประกอบด้านพื้นที่ (AREA) มีขนาดอิทธิพลเท่ากับ 0.11 ตามลำดับ

เมื่อพิจารณาอิทธิพลทางอ้อมพบว่า องค์ประกอบด้านกิจกรรม (ACTIVI) ได้รับอิทธิพลทางอ้อมจาก องค์ประกอบด้านพื้นที่ (AREA) มากที่สุด มีขนาดอิทธิพลเท่ากับ 0.12 รองลงมาคือ องค์ประกอบด้านการมีส่วนร่วม (PARTI) มีขนาดอิทธิพลเท่ากับ 0.04

อิทธิพลรวม พบว่า องค์ประกอบด้านกิจกรรม (ACTIVI) ได้รับอิทธิพลรวมจากองค์ประกอบด้านการมีส่วนร่วม (PARTI) มากที่สุด มีขนาดอิทธิพลเท่ากับ 0.29 รองลงมาคือ องค์ประกอบด้านพื้นที่ (AREA) มีขนาดอิทธิพลเท่ากับ 0.23 และองค์ประกอบด้านการบริหารจัดการ (MANAGE) มีขนาดอิทธิพลเท่ากับ 0.16 ตามลำดับ

องค์ประกอบด้านการบริหารจัดการ (MANAGE) ได้รับอิทธิพลทางตรงจาก องค์ประกอบด้านพื้นที่ (AREA) มากที่สุด มีขนาดอิทธิพลเท่ากับ 0.32 รองลงมาคือ องค์ประกอบด้านการมีส่วนร่วม (PARTI) มีขนาดอิทธิพลเท่ากับ 0.26 ตามลำดับ

อิทธิพลทางอ้อม พบว่า องค์ประกอบด้านการบริหารจัดการ (MANAGE) ได้รับอิทธิพลทางอ้อมจาก องค์ประกอบด้านพื้นที่ (AREA) เพียงตัวแปรเดียว มีขนาดอิทธิพลเท่ากับ 0.06

เมื่อพิจารณาอิทธิพลรวม พบว่า องค์ประกอบด้านการบริหารจัดการ (MANAGE) ได้รับอิทธิพลรวมจาก องค์ประกอบด้านพื้นที่ (AREA) มากที่สุด มีขนาดอิทธิพลเท่ากับ 0.38 รองลงมาคือ องค์ประกอบด้านการมีส่วนร่วม (PARTI) มีขนาดอิทธิพลเท่ากับ 0.26 ตามลำดับ

องค์ประกอบด้านการมีส่วนร่วม (PARTI) ได้รับอิทธิพลทางตรงและอิทธิพลรวมจาก องค์ประกอบด้านพื้นที่ (AREA) มีขนาดอิทธิพลเท่ากับ 0.22

อภิปรายผล

1. องค์ประกอบด้านการมีส่วนร่วมมีอิทธิพลต่อประสิทธิภาพการท่องเที่ยวเชิงนิเวศที่เป็นมิตรกับสิ่งแวดล้อมในจังหวัดเชียงใหม่ มากที่สุด สามารถอธิบายได้ว่า การมีส่วนร่วมในกิจกรรมท่องเที่ยวเชิงนิเวศมีบทบาทสำคัญ เนื่องจากนักท่องเที่ยวที่มีส่วนร่วมในกิจกรรมต่าง ๆ จะมีโอกาสสัมผัสและเรียนรู้เกี่ยวกับธรรมชาติและสิ่งแวดล้อมโดยตรง การมีส่วนร่วมนี้สามารถสร้างความรู้สึกมีส่วนร่วมและความรับผิดชอบต่อการอนุรักษ์ธรรมชาติได้มากขึ้น นักท่องเที่ยวจะมีความระมัดระวังในการทำกิจกรรมต่าง ๆ เพื่อไม่ให้เกิดผลกระทบต่อสิ่งแวดล้อม การมีส่วนร่วมที่ดีช่วยเสริมสร้างความตระหนักรู้ถึงความสำคัญของการอนุรักษ์ธรรมชาติและการปฏิบัติตามแนวทางการท่องเที่ยวที่เป็นมิตรกับสิ่งแวดล้อม

การให้ความรู้และข้อมูลเกี่ยวกับการอนุรักษ์ธรรมชาติและผลกระทบของการท่องเที่ยวต่อสิ่งแวดล้อมสามารถช่วยให้นักท่องเที่ยวมีความเข้าใจและตระหนักถึงผลกระทบของการกระทำของตน การให้ข้อมูลผ่านป้ายประกาศ การจัดอบรมหรือการทำกิจกรรมที่เน้นการเรียนรู้เกี่ยวกับธรรมชาติสามารถเพิ่มความตระหนักรู้และทำให้นักท่องเที่ยวมีพฤติกรรมที่เป็นมิตรกับสิ่งแวดล้อมมากขึ้น รวมถึงการสนับสนุนจากองค์กรต่าง ๆ มีความสำคัญในการสร้างสภาพแวดล้อมที่เอื้อต่อการท่องเที่ยวเชิงนิเวศที่ยั่งยืน การสนับสนุนจากองค์กรภาครัฐ เอกชน และองค์กรไม่แสวงหาผลกำไรสามารถช่วยให้มีการจัดการและบริหารจัดการทรัพยากรธรรมชาติได้อย่างมีประสิทธิภาพ การสนับสนุนจากองค์กรเหล่านี้สามารถมาในรูปแบบของการให้ทุนสนับสนุน การจัดกิจกรรมที่ส่งเสริมการอนุรักษ์ธรรมชาติ และการให้คำปรึกษาและความรู้ทางเทคนิคในการจัดการการท่องเที่ยวเชิงนิเวศ

ผลการวิจัยสอดคล้องกับแนวคิดการท่องเที่ยวเชิงนิเวศ (Ecotourism) ของ TIES (2015) แนวคิดนี้กล่าวว่า การท่องเที่ยวเชิงนิเวศเป็นการท่องเที่ยวที่มีความรับผิดชอบต่อสิ่งแวดล้อมและมีการสร้างประโยชน์ให้กับชุมชนท้องถิ่น การมีส่วนร่วมในกิจกรรมท่องเที่ยวเชิงนิเวศและการสร้างความตระหนักรู้เกี่ยวกับการอนุรักษ์สิ่งแวดล้อมเป็นหัวใจสำคัญที่ช่วยลดผลกระทบต่อสิ่งแวดล้อมและส่งเสริมการอนุรักษ์ธรรมชาติ ผลการวิจัยที่พบว่าองค์ประกอบด้านการมีส่วนร่วมมีอิทธิพลต่อประสิทธิภาพการท่องเที่ยวเชิงนิเวศที่เป็นมิตรกับสิ่งแวดล้อมจึงสอดคล้องกับแนวคิดของ TIES ที่เน้นการมีส่วนร่วมของนักท่องเที่ยวและชุมชนในการอนุรักษ์สิ่งแวดล้อม และสอดคล้องกับทฤษฎีการมีส่วนร่วมของ Arnstein (1969) ที่ได้พัฒนาแนวคิดเกี่ยวกับการมีส่วนร่วมของประชาชนในกระบวนการตัดสินใจ ซึ่งแบ่งการมีส่วนร่วมออกเป็นระดับต่าง ๆ ตั้งแต่การไม่เข้าร่วม (Non-participation) จนถึงการมีอำนาจร่วม (Citizen Power) การมีส่วนร่วมของนักท่องเที่ยวในกิจกรรมการท่องเที่ยวเชิงนิเวศ การสร้างความตระหนักรู้เกี่ยวกับการอนุรักษ์สิ่งแวดล้อม และการสนับสนุนจากองค์กรต่าง ๆ สอดคล้องกับแนวคิดของ Arnstein ที่การมีส่วนร่วมในระดับสูงช่วยเสริมสร้างความรู้สึกมีส่วนร่วมและความรับผิดชอบต่ออนุรักษ์สิ่งแวดล้อม

ผลการวิจัยยังสอดคล้องกับงานวิจัยของ Blackstock (2005) ที่ได้ทำการวิจัยเกี่ยวกับการมีส่วนร่วมของชุมชนในกระบวนการท่องเที่ยวเชิงนิเวศ พบว่า การมีส่วนร่วมของชุมชนและนักท่องเที่ยวในการจัดการท่องเที่ยวเชิงนิเวศมีผลสำคัญต่อการลดผลกระทบต่อสิ่งแวดล้อมและการส่งเสริมการอนุรักษ์ธรรมชาติ เช่นเดียวกับงานของ Tosun (2000) ที่ได้ทำการวิจัยเกี่ยวกับการมีส่วนร่วมของชุมชนในการท่องเที่ยวที่ยั่งยืน

พบว่า การมีส่วนร่วมของชุมชนในการจัดการการท่องเที่ยวมีผลสำคัญต่อการลดผลกระทบต่อสิ่งแวดล้อมและการส่งเสริมการอนุรักษ์ธรรมชาติ

นอกจากนี้ ยังสอดคล้องกับงานวิจัยของ Mitchell, & Reid (2001) ที่พบว่า การมีส่วนร่วมของชุมชนในกระบวนการท่องเที่ยวเชิงนิเวศมีความสำคัญต่อการสร้างความตระหนักรู้ด้านสิ่งแวดล้อมของนักท่องเที่ยว และการลดผลกระทบต่อสิ่งแวดล้อม งานวิจัยนี้ชี้ให้เห็นว่าการมีส่วนร่วมของชุมชนในการจัดการการท่องเที่ยวเชิงนิเวศจะช่วยเสริมสร้างความรู้และความเข้าใจเกี่ยวกับการอนุรักษ์ธรรมชาติ และสอดคล้องกับงานวิจัยของ Bramwell, & Lane (2000) ที่พบว่า การสนับสนุนจากองค์กรต่าง ๆ มีผลสำคัญต่อการสร้างประสิทธิภาพในการจัดการการท่องเที่ยวเชิงนิเวศที่เป็นมิตรกับสิ่งแวดล้อม งานวิจัยนี้ชี้ให้เห็นว่าการสนับสนุนจากองค์การภาครัฐ เอกชน และองค์กรไม่แสวงหาผลกำไรสามารถช่วยให้มีการจัดการและบริหารจัดการทรัพยากรธรรมชาติได้อย่างมีประสิทธิภาพ

2. องค์ประกอบด้านพื้นที่ มีอิทธิพลต่อประสิทธิภาพการท่องเที่ยวเชิงนิเวศที่เป็นมิตรกับสิ่งแวดล้อม ในจังหวัดเชียงใหม่ มากเป็นอันดับสอง เนื่องจากความหลากหลายของทรัพยากรธรรมชาติเป็นปัจจัยที่สำคัญ เพราะพื้นที่ที่มีความหลากหลายทางธรรมชาติมักจะมีจุดดึงดูดนักท่องเที่ยวที่ชื่นชอบธรรมชาติและต้องการสัมผัสกับระบบนิเวศที่หลากหลาย สิ่งนี้สามารถช่วยลดผลกระทบต่อสิ่งแวดล้อมได้ เพราะนักท่องเที่ยวมักจะมี ความรับผิดชอบและเคารพต่อพื้นที่ที่มีคุณค่าเหล่านี้ นอกจากนี้ ความหลากหลายของทรัพยากรธรรมชาติยัง ส่งเสริมการอนุรักษ์ธรรมชาติ เพราะการมีทรัพยากรที่หลากหลายย่อมต้องการการดูแลรักษาและการบริหารจัดการที่ดีเพื่อคงสภาพไว้ ซึ่งจะทำให้นักท่องเที่ยวมีความตระหนักรู้และรับรู้ถึงความสำคัญของการอนุรักษ์สิ่งแวดล้อมมากยิ่งขึ้น

การเข้าถึงสถานที่ท่องเที่ยวเชิงนิเวศเป็นอีกปัจจัยหนึ่งที่มีผลต่อประสิทธิภาพการท่องเที่ยวเชิงนิเวศที่เป็นมิตรกับสิ่งแวดล้อม การที่นักท่องเที่ยวสามารถเข้าถึงสถานที่ท่องเที่ยวเชิงนิเวศได้ง่ายและสะดวกจะช่วยลดผลกระทบต่อสิ่งแวดล้อมที่เกิดจากการเดินทางที่ไม่เป็นระเบียบ นอกจากนี้ การเข้าถึงที่สะดวกยังสามารถ ส่งเสริมการอนุรักษ์ธรรมชาติ เพราะสามารถควบคุมการเข้าชมและจัดการพื้นที่ได้อย่างมีประสิทธิภาพ ทำให้นักท่องเที่ยวมีประสบการณ์ที่ดีและมีความตระหนักรู้ถึงการดูแลรักษาสิ่งแวดล้อมมากยิ่งขึ้น

นอกจากนี้ สิ่งแวดล้อมที่เอื้อต่อการท่องเที่ยวเชิงนิเวศเป็นอีกปัจจัยหนึ่งที่มีผลต่อการท่องเที่ยวเชิงนิเวศที่เป็นมิตรกับสิ่งแวดล้อม พื้นที่ที่มีสภาพแวดล้อมที่ดีและมีการจัดการที่ดีจะช่วยลดผลกระทบต่อสิ่งแวดล้อม เพราะนักท่องเที่ยวจะได้รับประสบการณ์ที่ดีและไม่ก่อให้เกิดการทำลายทรัพยากรธรรมชาติ นอกจากนี้ พื้นที่ที่มีสภาพแวดล้อมที่เอื้อต่อการท่องเที่ยวเชิงนิเวศยังส่งเสริมการอนุรักษ์ธรรมชาติ เพราะสามารถจัดการพื้นที่ให้เหมาะสมกับการท่องเที่ยวได้อย่างยั่งยืน ทำให้นักท่องเที่ยวมีความตระหนักรู้ถึงความสำคัญของการอนุรักษ์สิ่งแวดล้อมมากยิ่งขึ้น

ผลการวิจัยสอดคล้องกับแนวคิดการท่องเที่ยวเชิงนิเวศของ Ceballos-Lascurain (1996) ที่ได้ให้คำนิยามของการท่องเที่ยวเชิงนิเวศว่าเป็นการท่องเที่ยวที่มีความรับผิดชอบต่อสิ่งแวดล้อม ซึ่งเกี่ยวข้องกับการ เยี่ยมชมพื้นที่ธรรมชาติที่มีเป้าหมายในการอนุรักษ์สิ่งแวดล้อมและส่งเสริมความเป็นอยู่ที่ดีของชุมชนท้องถิ่น แนวคิดนี้สอดคล้องกับผลการวิจัยที่พบว่า ความหลากหลายของทรัพยากรธรรมชาติและสิ่งแวดล้อมที่เอื้อต่อการท่องเที่ยวเชิงนิเวศมีอิทธิพลต่อประสิทธิภาพการท่องเที่ยวเชิงนิเวศที่เป็นมิตรกับสิ่งแวดล้อม เนื่องจากพื้นที่ที่มีทรัพยากรธรรมชาติที่หลากหลายและได้รับการจัดการที่ดีจะช่วยส่งเสริมการอนุรักษ์และลดผลกระทบต่อสิ่งแวดล้อม และสอดคล้องกับแนวคิดการจัดการพื้นที่คุ้มครองของ Eagles, McCool, & Haynes (2002) ได้กล่าวถึงการจัดการและการใช้พื้นที่ธรรมชาติอย่างยั่งยืน โดยคำนึงถึงความสามารถในการรองรับ นักท่องเที่ยว (Carrying Capacity) และการมีส่วนร่วมของชุมชนท้องถิ่น แนวคิดนี้สอดคล้องกับผลการวิจัยที่พบว่า การเข้าถึงสถานที่ท่องเที่ยวเชิงนิเวศและสิ่งแวดล้อมที่เอื้อต่อการท่องเที่ยวเชิงนิเวศมีอิทธิพลต่อ



ประสิทธิภาพการท่องเที่ยวเชิงนิเวศที่เป็นมิตรกับสิ่งแวดล้อม เนื่องจากการจัดการการเข้าถึงและสภาพแวดล้อมที่ดีจะช่วยลดผลกระทบต่อสิ่งแวดล้อมและสนับสนุนการอนุรักษ์ทรัพยากรธรรมชาติ

นอกจากนี้ ผลการวิจัยยังสอดคล้องกับงานวิจัยที่ผ่านมาของนักวิจัยหลายท่านที่ได้ศึกษาเกี่ยวกับการจัดการการท่องเที่ยวเชิงนิเวศและผลกระทบของทรัพยากรธรรมชาติต่อการท่องเที่ยว ดังนี้ งานวิจัยของ Weaver, & Lawton (2007) ได้ทำการวิจัยเกี่ยวกับการท่องเที่ยวเชิงนิเวศและการจัดการพื้นที่คุ้มครอง พบว่าความหลากหลายของทรัพยากรธรรมชาติเป็นปัจจัยสำคัญที่ดึงดูดนักท่องเที่ยวและส่งเสริมการอนุรักษ์ธรรมชาติ นอกจากนี้ การเข้าถึงสถานที่ท่องเที่ยวเชิงนิเวศยังมีผลต่อการลดผลกระทบต่อสิ่งแวดล้อมและการสนับสนุนการอนุรักษ์สิ่งแวดล้อมเช่นกัน งานวิจัยนี้สอดคล้องกับผลการวิจัยที่พบว่าความหลากหลายของทรัพยากรธรรมชาติและการเข้าถึงสถานที่ท่องเที่ยวเชิงนิเวศมีอิทธิพลต่อประสิทธิภาพการท่องเที่ยวเชิงนิเวศที่เป็นมิตรกับสิ่งแวดล้อม สอดคล้องกับงานวิจัยของ Buckley (2009b) ที่ได้ทำการวิจัยเกี่ยวกับการท่องเที่ยวเชิงนิเวศและการบริหารจัดการพื้นที่คุ้มครอง พบว่า สิ่งแวดล้อมที่เอื้อต่อการท่องเที่ยวเชิงนิเวศมีผลสำคัญต่อการลดผลกระทบต่อสิ่งแวดล้อมและการสนับสนุนการอนุรักษ์ธรรมชาติ งานวิจัยนี้สอดคล้องกับผลการวิจัยที่พบว่าสิ่งแวดล้อมที่เอื้อต่อการท่องเที่ยวเชิงนิเวศมีอิทธิพลต่อประสิทธิภาพการท่องเที่ยวเชิงนิเวศที่เป็นมิตรกับสิ่งแวดล้อม และสอดคล้องกับงานวิจัยของ Stronza, & Gordillo (2008) ที่ได้ทำการวิจัยเกี่ยวกับการท่องเที่ยวเชิงนิเวศและการพัฒนาที่ยั่งยืน โดยพบว่าการจัดการพื้นที่และการมีส่วนร่วมของชุมชนท้องถิ่นเป็นปัจจัยสำคัญที่ส่งเสริมการอนุรักษ์ธรรมชาติและการลดผลกระทบต่อสิ่งแวดล้อม งานวิจัยนี้สอดคล้องกับผลการวิจัยที่พบว่า การเข้าถึงสถานที่ท่องเที่ยวเชิงนิเวศและสิ่งแวดล้อมที่เอื้อต่อการท่องเที่ยวเชิงนิเวศมีอิทธิพลต่อประสิทธิภาพการท่องเที่ยวเชิงนิเวศที่เป็นมิตรกับสิ่งแวดล้อม

3. องค์ประกอบด้านการบริหารจัดการมีอิทธิพลต่อประสิทธิภาพการท่องเที่ยวเชิงนิเวศที่เป็นมิตรกับสิ่งแวดล้อมนั้น เนื่องจากการท่องเที่ยวลักษณะนี้ต้องการการวางแผนที่ละเอียดอ่อนและคำนึงถึงผลกระทบต่อสิ่งแวดล้อมในทุกขั้นตอน การวางแผนอย่างมีระบบช่วยให้สามารถคาดการณ์และจัดการกับปัญหาที่อาจเกิดขึ้นได้อย่างมีประสิทธิภาพ เช่น การจัดการกับขยะและการดูแลรักษาทรัพยากรธรรมชาติ ซึ่งส่งผลให้การท่องเที่ยวเชิงนิเวศมีความยั่งยืนและลดผลกระทบต่อสิ่งแวดล้อมได้ การจัดการทรัพยากรและการบำรุงรักษาสิ่งแวดล้อมเป็นอีกหนึ่งองค์ประกอบที่มีความสำคัญ การจัดการทรัพยากรในที่นี้หมายถึงการใช้ทรัพยากรธรรมชาติอย่างมีประสิทธิภาพและยั่งยืน การบำรุงรักษาสิ่งแวดล้อมเป็นการดูแลและปกป้องสิ่งแวดล้อมจากการถูกทำลายจากกิจกรรมท่องเที่ยว เช่น การจัดการกับพื้นที่อ่อนไหวทางสิ่งแวดล้อม การป้องกันกีดขวางและการสูญเสียพื้นที่ป่า การจัดการที่ดีในส่วนนี้จะช่วยลดผลกระทบต่อสิ่งแวดล้อมและสนับสนุนการอนุรักษ์ธรรมชาติ และการพัฒนาบุคลากรเกี่ยวกับการท่องเที่ยวเชิงนิเวศเป็นอีกหนึ่งปัจจัยที่มีอิทธิพลต่อความสำเร็จของการท่องเที่ยวเชิงนิเวศ การพัฒนาบุคลากรหมายถึงการฝึกอบรมและเพิ่มทักษะให้กับผู้ที่เกี่ยวข้องกับการท่องเที่ยวเชิงนิเวศ เช่น ไกด์นำเที่ยว ผู้ประกอบการท่องเที่ยว และเจ้าหน้าที่รักษาความปลอดภัย การที่บุคลากรมีความรู้และความเข้าใจเกี่ยวกับการท่องเที่ยวเชิงนิเวศอย่างลึกซึ้ง จะช่วยเพิ่มความสามารถในการจัดการและให้บริการที่มีคุณภาพ การที่บุคลากรมีความเข้าใจในแนวคิดของการท่องเที่ยวเชิงนิเวศจะช่วยให้พวกเขาสามารถสื่อสารและสร้างความตระหนักรู้ในเรื่องการอนุรักษ์ธรรมชาติให้กับนักท่องเที่ยวได้อย่างมีประสิทธิภาพ

นอกจากนี้ ผลการวิจัยนี้ยังสอดคล้องกับแนวคิดสามมิติของความยั่งยืน (Triple Bottom Line) ได้กล่าวถึงความสำคัญของการบริหารจัดการที่ครอบคลุมทั้งสามด้าน ได้แก่ ด้านเศรษฐกิจ ด้านสังคม และด้านสิ่งแวดล้อม การบริหารจัดการที่มีประสิทธิภาพตามแนวคิดนี้ไม่เพียงแต่จะช่วยเสริมสร้างความมั่นคงทางเศรษฐกิจและสังคม แต่ยังช่วยลดผลกระทบต่อสิ่งแวดล้อมอีกด้วย (Elkington, 1997) สอดคล้องกับแนวคิดวงจรชีวิตของพื้นที่ท่องเที่ยว (Tourism Area Life Cycle - TALC) ที่กล่าวถึงความสำคัญของการบริหารจัดการที่มีประสิทธิภาพในระยะต่าง ๆ ของวงจรชีวิตการท่องเที่ยว การวางแผนและการจัดการที่ดีในระยะต้น

จะช่วยป้องกันการเสื่อมสภาพของทรัพยากรธรรมชาติและส่งเสริมการอนุรักษ์สิ่งแวดล้อม (Butler, 1980) นอกจากนี้ยังสอดคล้องกับแนวคิดการท่องเที่ยวเชิงนิเวศของ Lane (1994) ที่เน้นความสำคัญของการบริหารจัดการที่มีประสิทธิภาพในการท่องเที่ยวเชิงนิเวศ การวางแผนอย่างมีระบบและการจัดการทรัพยากรเป็นสิ่งจำเป็นเพื่อรักษาความยั่งยืนและลดผลกระทบต่อสิ่งแวดล้อม นอกจากนี้ การพัฒนาบุคลากรที่มีความรู้และทักษะเกี่ยวกับการท่องเที่ยวเชิงนิเวศยังช่วยเพิ่มความตระหนักรู้และการมีส่วนร่วมในการอนุรักษ์ธรรมชาติของนักท่องเที่ยว และสอดคล้องกับแนวคิดของ Bramwell, & Alletorp (2001) ที่ได้เสนอแนวคิดเกี่ยวกับการบริหารจัดการการท่องเที่ยวเชิงนิเวศที่เน้นความสำคัญของการมีส่วนร่วมของชุมชนและการพัฒนาบุคลากร Bramwell, & Alletorp (2001) เน้นว่าการบริหารจัดการทรัพยากรธรรมชาติและการสร้างความรู้ด้านสิ่งแวดล้อมเป็นสิ่งจำเป็นในการส่งเสริมการอนุรักษ์ธรรมชาติและลดผลกระทบต่อสิ่งแวดล้อม

ผลการวิจัยสอดคล้องกับงานวิจัยหลายชิ้นที่ผ่านมา ดังนี้ งานวิจัยของ Eagles, McCool, & Haynes (2002) ที่พบว่า การบริหารจัดการที่มีประสิทธิภาพในพื้นที่ท่องเที่ยวเชิงนิเวศเป็นสิ่งจำเป็นในการลดผลกระทบต่อสิ่งแวดล้อมและส่งเสริมการอนุรักษ์ธรรมชาติ การวางแผนอย่างมีระบบ การจัดการทรัพยากรและการพัฒนาบุคลากรต่างมีบทบาทสำคัญในการสร้างความยั่งยืนของการท่องเที่ยวเชิงนิเวศ เช่นเดียวกับงานวิจัยของ Fennell, & Weaver (2005) ที่ศึกษาการท่องเที่ยวเชิงนิเวศ พบว่าการบริหารจัดการทรัพยากรธรรมชาติและฝึกอบรมบุคลากรมีความสำคัญในการลดผลกระทบต่อสิ่งแวดล้อมและส่งเสริมการอนุรักษ์ธรรมชาติ การวางแผนอย่างมีระบบและการจัดการทรัพยากรที่มีประสิทธิภาพเป็นปัจจัยที่ทำให้การท่องเที่ยวเชิงนิเวศสามารถดำเนินไปได้อย่างยั่งยืน รวมถึงงานวิจัยของ Choi, & Sirakaya (2006) ที่พบว่า การวางแผนและการจัดการที่ดีเป็นสิ่งจำเป็นในการพัฒนาการท่องเที่ยวเชิงนิเวศที่ยั่งยืน การมีแผนการบริหารจัดการที่ชัดเจนและการฝึกอบรมบุคลากรสามารถช่วยลดผลกระทบต่อสิ่งแวดล้อมและเพิ่มความตระหนักรู้ของนักท่องเที่ยวในเรื่องการอนุรักษ์ธรรมชาติ และยังสอดคล้องกับงานวิจัยของ Simpson (2008) ที่ได้ศึกษาบทบาทของการบริหารจัดการในการท่องเที่ยวเชิงนิเวศ และพบว่าการจัดการที่ดีช่วยส่งเสริมการอนุรักษ์สิ่งแวดล้อมและลดผลกระทบจากกิจกรรมท่องเที่ยว การวางแผนอย่างมีระบบและการพัฒนาบุคลากรที่มีความรู้และทักษะเกี่ยวกับการท่องเที่ยวเชิงนิเวศเป็นปัจจัยสำคัญในการสร้างความยั่งยืน

4. องค์ประกอบด้านกิจกรรมมีอิทธิพลต่อประสิทธิภาพการท่องเที่ยวเชิงนิเวศที่เป็นมิตรกับสิ่งแวดล้อมสามารถอธิบายได้ดังนี้ ความหลากหลายของกิจกรรมท่องเที่ยวเชิงนิเวศสามารถสร้างประสบการณ์ที่น่าสนใจและมีคุณค่าสำหรับนักท่องเที่ยว ทำให้นักท่องเที่ยวมีโอกาสได้เรียนรู้และสัมผัสธรรมชาติในรูปแบบที่แตกต่างกัน ซึ่งจะช่วยเพิ่มความตระหนักรู้ด้านสิ่งแวดล้อมและการอนุรักษ์ธรรมชาติได้ดีขึ้น เมื่อมีกิจกรรมที่หลากหลาย นักท่องเที่ยวจะได้รับประสบการณ์ที่หลากหลายซึ่งสามารถเชื่อมโยงกับการเรียนรู้และการตระหนักรู้ในเรื่องของการรักษาสิ่งแวดล้อม การมีโอกาสได้สัมผัสธรรมชาติในหลายรูปแบบจะช่วยเสริมสร้างความเข้าใจและความรู้สึกห่วงใยในธรรมชาติ ความปลอดภัยของนักท่องเที่ยวเป็นสิ่งสำคัญในการสร้างความเชื่อมั่นและความพึงพอใจให้กับนักท่องเที่ยว การจัดการที่ดีในด้านความปลอดภัยช่วยให้การท่องเที่ยวเป็นประสบการณ์ที่น่าพึงพอใจและลดความเสี่ยงต่อการเกิดอุบัติเหตุหรือสถานการณ์ที่ไม่พึงประสงค์ นักท่องเที่ยวที่รู้สึกปลอดภัยจะมีแนวโน้มที่จะมีการเข้าร่วมกิจกรรมท่องเที่ยวเชิงนิเวศมากขึ้น และอาจมีส่วนร่วมในกิจกรรมที่ส่งเสริมการอนุรักษ์สิ่งแวดล้อมมากขึ้นด้วย ความปลอดภัยจึงมีบทบาทสำคัญในการสร้างประสบการณ์ท่องเที่ยวที่มีคุณภาพและสร้างความตระหนักรู้ในเรื่องของสิ่งแวดล้อม และการส่งเสริมกิจกรรมที่สร้างความยั่งยืนมีบทบาทสำคัญในการลดผลกระทบต่อสิ่งแวดล้อมและสนับสนุนการอนุรักษ์ธรรมชาติ การจัดกิจกรรมที่มุ่งเน้นความยั่งยืนสามารถสร้างการเรียนรู้และสร้างแรงบันดาลใจให้นักท่องเที่ยวมีส่วนร่วมในการอนุรักษ์ธรรมชาติได้มากขึ้น กิจกรรมที่สร้างความยั่งยืนยังช่วยส่งเสริมการใช้ทรัพยากรธรรมชาติอย่างมีประสิทธิภาพและลดการสร้างขยะหรือการทำลายธรรมชาติ นักท่องเที่ยวที่ได้มีส่วนร่วมในกิจกรรมเหล่านี้จะ



ได้รับความรู้และความเข้าใจที่ดีขึ้นเกี่ยวกับการรักษาสิ่งแวดล้อม และมีแนวโน้มที่จะสนับสนุนการอนุรักษ์ธรรมชาติในระยะยาว

ผลการวิจัยที่พบว่าองค์ประกอบด้านกิจกรรมมีอิทธิพลต่อประสิทธิภาพการท่องเที่ยวเชิงนิเวศที่เป็นมิตรกับสิ่งแวดล้อมนั้น สอดคล้องกับแนวคิดของ Weaver (2001) ที่เสนอว่าการท่องเที่ยวเชิงนิเวศควรมีกิจกรรมที่หลากหลายและส่งเสริมการอนุรักษ์ธรรมชาติ โดยกิจกรรมเหล่านี้ควรมีผลกระทบต่อสิ่งแวดล้อมน้อยที่สุด นอกจากนี้ ผลการวิจัยยังสอดคล้องกับทฤษฎีของ Fennell (2014) ที่เน้นย้ำความสำคัญของความปลอดภัยของนักท่องเที่ยวในการท่องเที่ยวเชิงนิเวศ โดยระบุว่าความปลอดภัยเป็นปัจจัยสำคัญในการสร้างประสบการณ์ที่ดีและส่งเสริมการท่องเที่ยวอย่างยั่งยืน ในส่วนของการส่งเสริมกิจกรรมที่สร้างความยั่งยืนนั้น ผลการวิจัยมีความสอดคล้องกับแนวคิดของ Buckley (2009a) ที่เสนอว่าการท่องเที่ยวเชิงนิเวศควรมีกิจกรรมที่ส่งเสริมการเรียนรู้และสร้างความตระหนักด้านสิ่งแวดล้อมแก่นักท่องเที่ยว ในด้านการลดผลกระทบต่อสิ่งแวดล้อมและการสนับสนุนการอนุรักษ์ธรรมชาตินั้น ผลการวิจัยสอดคล้องกับทฤษฎีของ Honey (2008) ที่เน้นว่าการท่องเที่ยวเชิงนิเวศที่มีประสิทธิภาพต้องมีการจัดการที่ลดผลกระทบต่อสิ่งแวดล้อมและส่งเสริมการอนุรักษ์ทรัพยากรธรรมชาติในพื้นที่ ส่วนประเด็นการเพิ่มความตระหนักรู้ด้านสิ่งแวดล้อมของนักท่องเที่ยวนั้น สอดคล้องกับแนวคิดของ Wearing และ Neil (2009) ที่เสนอว่าการท่องเที่ยวเชิงนิเวศควรมีบทบาทสำคัญในการสร้างจิตสำนึกด้านสิ่งแวดล้อมให้แก่นักท่องเที่ยว

นอกจากนี้ ผลการวิจัยมีความสอดคล้องกับงานวิจัยที่ผ่านมาของนักวิจัยหลายท่าน ได้แก่ งานวิจัยของ Cobbinah (2015) ที่พบว่าความหลากหลายของกิจกรรมการท่องเที่ยวเชิงนิเวศมีผลต่อความพึงพอใจของนักท่องเที่ยวและส่งผลต่อประสิทธิภาพการจัดการการท่องเที่ยว ในประเด็นการส่งเสริมกิจกรรมที่สร้างความยั่งยืน สอดคล้องกับงานวิจัยของ Lee, & Jan (2019) ที่พบว่ากิจกรรมที่ส่งเสริมความยั่งยืนมีผลเชิงบวกต่อการรับรู้คุณค่าของนักท่องเที่ยวและการสนับสนุนการท่องเที่ยวเชิงนิเวศ ซึ่งสอดคล้องกับผลการวิจัยนี้ที่ระบุว่าการส่งเสริมกิจกรรมที่สร้างความยั่งยืนเป็นตัวแปรสำคัญ ด้านการลดผลกระทบต่อสิ่งแวดล้อม สอดคล้องกับงานวิจัยของ Chiu, Lee, & Chen (2014) ที่พบว่าการจัดการที่มีประสิทธิภาพในการลดผลกระทบต่อสิ่งแวดล้อมส่งผลต่อความสำเร็จของการท่องเที่ยวเชิงนิเวศ ในส่วนของการสนับสนุนการอนุรักษ์ธรรมชาติ สอดคล้องกับงานวิจัยของ Kiper (2013) ที่ชี้ให้เห็นว่าการท่องเที่ยวเชิงนิเวศที่มีประสิทธิภาพต้องมีการสนับสนุนการอนุรักษ์ทรัพยากรธรรมชาติอย่างจริงจัง สุดท้าย ในประเด็นการเพิ่มความตระหนักรู้ด้านสิ่งแวดล้อมของนักท่องเที่ยว สอดคล้องกับงานวิจัยของ Ramkissoon, & Mavondo (2017) ที่พบว่า การสร้างความตระหนักรู้ด้านสิ่งแวดล้อมมีผลต่อพฤติกรรมการอนุรักษ์ของนักท่องเที่ยว

ข้อเสนอแนะ

จากผลวิจัยข้างต้น ผู้วิจัยมีข้อเสนอแนะสำหรับหน่วยงานต่าง ๆ ดังนี้

1. หน่วยงานภาครัฐที่เกี่ยวข้อง เช่น การท่องเที่ยวแห่งประเทศไทย (ททท.), องค์การบริหารส่วนจังหวัดเชียงใหม่ ควรส่งเสริมการมีส่วนร่วมของชุมชน โดยการจัดตั้งคณะกรรมการที่มีตัวแทนจากชุมชนท้องถิ่น หน่วยงานภาครัฐ และผู้ประกอบการท่องเที่ยว เพื่อร่วมกันวางแผนและกำหนดแนวทางการพัฒนาการท่องเที่ยวเชิงนิเวศที่เป็นมิตรกับสิ่งแวดล้อม
2. หน่วยงานภาครัฐที่เกี่ยวข้อง เช่น การท่องเที่ยวแห่งประเทศไทย (ททท.), องค์การบริหารส่วนจังหวัดเชียงใหม่ ควรจัดการอบรมให้กับชุมชนท้องถิ่นเกี่ยวกับการอนุรักษ์สิ่งแวดล้อมและการจัดการการท่องเที่ยวเชิงนิเวศ เพื่อเพิ่มความรู้และทักษะในการบริหารจัดการแหล่งท่องเที่ยว
3. หน่วยงานภาครัฐที่เกี่ยวข้อง ควรส่งเสริมให้นักท่องเที่ยวมีส่วนร่วมในการอนุรักษ์สิ่งแวดล้อมโดยปฏิบัติตามกฎระเบียบของสถานที่ท่องเที่ยว และเข้าร่วมกิจกรรมที่ส่งเสริมการเรียนรู้และการอนุรักษ์สิ่งแวดล้อม

4. ชุมชนท้องถิ่นและองค์กรภาคประชาชน ควรจัดตั้งกลุ่มอาสาสมัครเพื่อดูแลและรักษาพื้นที่ท่องเที่ยว โดยการมีส่วนร่วมของชุมชนท้องถิ่นในการดูแลทรัพยากรธรรมชาติจะช่วยเพิ่มความยั่งยืน

5. ชุมชนท้องถิ่นและองค์กรภาคประชาชน ควรพัฒนากิจกรรมท่องเที่ยวที่มีความเป็นมิตรกับสิ่งแวดล้อม และเป็นกิจกรรมที่ส่งเสริมการเรียนรู้และการอนุรักษ์ เช่น การเดินป่า การปั่นจักรยาน การดูนก การปลูกป่า

6. ผู้ประกอบการโรงแรม รีสอร์ท ควรออกแบบและก่อสร้างสถานที่ท่องเที่ยว โรงแรม หรือรีสอร์ทที่ใช้วัสดุที่เป็นมิตรกับสิ่งแวดล้อม และมีการจัดการขยะและน้ำเสียอย่างมีประสิทธิภาพ

7. ผู้ประกอบการท่องเที่ยว บริษัทนำเที่ยว ควรพัฒนากิจกรรมและโปรแกรมการท่องเที่ยวที่เน้นการอนุรักษ์สิ่งแวดล้อม และสร้างประสบการณ์ที่ยั่งยืนให้นักท่องเที่ยว

8. มหาวิทยาลัยแม่โจ้ ควรจัดสัมมนาและการอบรมเพื่อเผยแพร่ความรู้และข้อมูลการท่องเที่ยวเชิงนิเวศ ที่เป็นมิตรกับสิ่งแวดล้อมให้กับหน่วยงานที่เกี่ยวข้องและชุมชนท้องถิ่น

ข้อเสนอแนะในการทำวิจัยครั้งต่อไป

จากข้อค้นพบดังกล่าว การวิจัยครั้งต่อไปควรศึกษาเรื่องต่อไปนี้

1. การมีส่วนร่วมของชุมชนท้องถิ่นในกระบวนการพัฒนาการท่องเที่ยวเชิงนิเวศ เนื่องจากผลการวิจัยชี้ว่า การมีส่วนร่วมของชุมชนท้องถิ่นมีผลสำคัญที่สุดในการเพิ่มประสิทธิภาพการท่องเที่ยวเชิงนิเวศ การวิจัยครั้งต่อไปควรเจาะลึกถึงรูปแบบ วิธีการ และปัจจัยที่ส่งเสริมการมีส่วนร่วมของชุมชนท้องถิ่นในการพัฒนาการท่องเที่ยวเชิงนิเวศ เพื่อสร้างโมเดลการมีส่วนร่วมที่มีประสิทธิภาพและยั่งยืน

2. การพัฒนาพื้นที่ท่องเที่ยวเชิงนิเวศให้เป็นมิตรกับสิ่งแวดล้อม เป็นการศึกษาวิธีการออกแบบและพัฒนาพื้นที่ท่องเที่ยวที่สามารถรักษาความเป็นธรรมชาติและอนุรักษ์สิ่งแวดล้อมได้ เช่น การใช้เทคโนโลยีสีเขียว การจัดการขยะ และการลดการใช้พลังงาน

3. ควรศึกษาวิธีการบริหารจัดการทรัพยากรธรรมชาติและการจัดการการท่องเที่ยวที่เน้นการอนุรักษ์ และการใช้ทรัพยากรอย่างยั่งยืน รวมถึงการศึกษาผลกระทบจากการท่องเที่ยวต่อทรัพยากรธรรมชาติ

เอกสารอ้างอิง

การท่องเที่ยวแห่งประเทศไทย. (2568). *รายงานประจำปี 2567 ของ ททท.* สืบค้นวันที่ 10 ตุลาคม 2568

จาก <https://www.tat.or.th/th/about-tat/annual-report>

ฐานเศรษฐกิจ. (2563). เอ็มเอเอ็น บุคตลาดโลจิสติกส์ไทย. สืบค้นวันที่ 4 ตุลาคม 2567 จาก

<https://www.thansettakij.com/motor/444586>

สปริงนิวส์. (2565). เปิดข้อมูลจำนวนประชากรในประเทศไทยอัปเดตล่าสุด จากกรมการปกครอง. สืบค้นวันที่

25 มีนาคม 2567 จาก <https://www.springnews.co.th/infographic/819925>

สำนักงานสภาพัฒนาการเศรษฐกิจและสังคมแห่งชาติ. (2565). *แผนแม่บทภายใต้ยุทธศาสตร์ชาติ การ*

ท่องเที่ยว พ.ศ. 2561-2580. สืบค้นวันที่ 1 ธันวาคม 2567 จาก [http://nscr.nesdb.go.th/wp-](http://nscr.nesdb.go.th/wp-content/uploads/2019/04/05.pdf)

[content/uploads/2019/04/05.pdf](http://nscr.nesdb.go.th/wp-content/uploads/2019/04/05.pdf)

Arnstein, S. R. (1969). A ladder of citizen participation. *Journal of the American Institute of Planners*, 35(4), 216-224.

Blackstock, K. (2005). A critical look at community-based tourism. *Community Development Journal*, 40(1), 39-49.

Bramwell, B., & Alletorp, L. (2001). Attitudes in the Danish tourism industry to the roles of business and government in sustainable tourism. *International Journal of Tourism Research*, 3(2), 91-103.

- Bramwell, B., & Lane, B. (2000). Collaboration and partnerships in tourism planning. In B. Bramwell & B. Lane (Eds.), *Tourism collaboration and partnerships: Politics, practice and sustainability* (pp. 1–19). Channel View Publications.
- Buckley, R. (2009a). *Ecotourism: Principles and practices*. CABI.
- Buckley, R. (2009b). Evaluating the net effects of ecotourism on the environment: A framework, first assessment and future research. *Journal of Sustainable Tourism*, 17(6), 643–672.
- Butler, R. W. (1980). The concept of a tourist area cycle of evolution: Implications for management of resources. *Canadian Geographer*, 24(1), 5–12.
- Ceballos-Lascuráin, H. (1996). *Tourism, ecotourism and protected areas: The state of nature-based tourism around the world and guidelines for its development*. IUCN.
- Chiu, Y. T. H., Lee, W. I., & Chen, T. H. (2014). Environmentally responsible behavior in ecotourism: Antecedents and implications. *Tourism Management*, 40, 321–329.
- Choi, H. C., & Sirakaya, E. (2006). Sustainability indicators for managing community tourism. *Tourism Management*, 27(6), 1274–1289.
- Cobbinah, P. B. (2015). Contextualising the meaning of ecotourism. *Tourism Management Perspectives*, 16, 179–189.
- Eagles, P. F. J., McCool, S. F., & Haynes, C. (2002). *Sustainable tourism in protected areas: Guidelines for planning and management* (Best Practice Protected Area Guidelines Series No. 8). IUCN.
- Elkington, J. (1997). *Cannibals with forks: The triple bottom line of 21st century business*. Capstone Publishing.
- Fennell, D. A. (2014). *Ecotourism* (4th ed.). Routledge.
- Fennell, D. A., & Weaver, D. B. (2005). The ecotourism concept and tourism-conservation symbiosis. *Journal of Sustainable Tourism*, 13(4), 373–390.
- Hair, J. F., Jr., Black, W. C., Babin, B. J., & Anderson, R. E. (2010). *Multivariate data analysis: A global perspective* (7th ed.). Pearson Education.
- Honey, M. (2008). *Ecotourism and sustainable development: Who owns paradise?* (2nd ed.). Island Press.
- Kiper, T. (2013). Role of ecotourism in sustainable development. In M. Özyavuz (Ed.), *Advances in landscape architecture* (pp. 773–802). IntechOpen.
- Lane, B. (1994). What is rural tourism? *Journal of Sustainable Tourism*, 2(1–2), 7–21.
- Lee, T. H., & Jan, F. H. (2019). Can community-based tourism contribute to sustainable development? Evidence from residents' perceptions of the sustainability. *Tourism Management*, 70, 368–380.
- Mitchell, R. E., & Reid, D. G. (2001). Community integration: Island tourism in Peru. *Annals of Tourism Research*, 28(1), 113–139.
- Ramkissoon, H., & Mavondo, F. T. (2017). Proenvironmental behavior: Critical link between satisfaction and place attachment in Australia and Canada. *Tourism Analysis*, 22(1), 59–73.

- Schumacker, R. E., & Lomax, R. G. (2010). *A beginner's guide to structural equation modeling* (3rd ed.). Routledge.
- Simpson, M. C. (2008). Community benefit tourism initiatives—A conceptual oxymoron? *Tourism Management*, *29*(1), 1–18.
- Stronza, A., & Gordillo, J. (2008). Community views of ecotourism. *Annals of Tourism Research*, *35*(2), 448–468.
- TIES (The International Ecotourism Society). (2015). What is ecotourism? *TIES News*. Retrieved September 30, 2024, from <https://ecotourism.org/news/ties-announces-ecotourism-principles-revision/>
- Tosun, C. (2000). Limits to community participation in the tourism development process in developing countries. *Tourism Management*, *21*(6), 613–633.
- Wearing, S., & Neil, J. (2009). *Ecotourism: Impacts, potentials and possibilities?* (2nd ed.). Butterworth-Heinemann.
- Weaver, D. B. (2001). *The encyclopedia of ecotourism*. CABI.
- Weaver, D. B., & Lawton, L. J. (2007). Twenty years on: The state of contemporary ecotourism research. *Tourism Management*, *28*, 1168–1179.