

บทความที่ :

Article :

4



**แนวทางการเสริมสร้างคุณลักษณะที่พึงประสงค์ของผู้นำนักเรียน
โรงเรียนมัธยมศึกษาในจังหวัดสุรินทร์**

**Guidelines on Enhancing Desirable Characteristics of
Secondary School Student Leaders in Surin Province**

[Received: February 20, 2021; Revised: March 19, 2021; Accepted: March 22, 2021]

ภูริส ภูมิประเทศ*และ ตริชฎา สุขเกษม*

Poorit Poomipratate* and Trechada Sukachem*

*มหาวิทยาลัยราชภัฏสุรินทร์ [Surindra Rajabhat University]; Corresponding
author e-mail: sud_rit@hotmail.com

บทคัดย่อ

การวิจัยครั้งนี้มีวัตถุประสงค์ คือ 1) เพื่อศึกษาคุณลักษณะที่พึงประสงค์ของผู้นำนักเรียนโรงเรียนมัธยมศึกษาในจังหวัดสุรินทร์ 2) เพื่อเปรียบเทียบคุณลักษณะที่พึงประสงค์ของผู้นำนักเรียนโรงเรียนมัธยมศึกษาในจังหวัดสุรินทร์ โดยจำแนกตามปัจจัยส่วนบุคคล 3) เพื่อตรวจสอบโครงสร้างของคุณลักษณะที่พึงประสงค์ของผู้นำนักเรียนโรงเรียนมัธยมศึกษาในจังหวัดสุรินทร์ 4) เพื่อเสนอแนะแนวทางในการเสริมสร้างคุณลักษณะที่พึงประสงค์ของผู้นำนักเรียนโรงเรียนมัธยมศึกษาในจังหวัดสุรินทร์

เทคนิคการวิจัย คือ เชิงปริมาณ กลุ่มประชากร คือ ผู้อำนวยการโรงเรียน หัวหน้าส่งเสริมงานประชาธิปไตยในโรงเรียน และประธานสภานักเรียน โรงเรียนมัธยมศึกษาในจังหวัดสุรินทร์ สังกัดสำนักงานเขตพื้นที่การศึกษามัธยมศึกษา เขต 33 จำนวนกลุ่มละ 85 คน รวมจำนวนทั้งหมด 255 คน เครื่องมือที่ใช้ในการวิจัย คือ แบบสอบถาม สถิติที่ใช้ในการวิจัย ได้แก่ ค่าร้อยละ ค่าเฉลี่ย ค่าส่วนเบี่ยงเบนมาตรฐาน ค่าที ค่าเอฟ และการวิเคราะห์องค์ประกอบเชิงยืนยัน ผลการวิจัยพบว่า 1. คุณลักษณะที่พึงประสงค์ของผู้นำนักเรียนโรงเรียนมัธยมศึกษา ในจังหวัดสุรินทร์ โดยรวม อยู่ในระดับมากที่สุด เมื่อพิจารณาเป็นรายด้าน เรียงลำดับค่าเฉลี่ยจากมากไปหาน้อย คือ ด้านทัศนคติ รองลงมาคือ ด้านการทำงานเป็นทีม ด้านสภานักเรียน ด้านการพัฒนาตนเอง ด้านความสัมพันธ์ และด้านกระบวนการทำงาน ตามลำดับ 2. ประชากรที่มีปัจจัยด้านเพศที่ต่างกันมีความคิดเห็นต่อคุณลักษณะที่พึงประสงค์ของผู้นำนักเรียนโรงเรียนมัธยมศึกษาในจังหวัดสุรินทร์ ด้านการพัฒนาตนเอง ด้านทัศนคติ ด้านการทำงานเป็นทีม ด้านความสัมพันธ์ ด้านสภานักเรียน ด้านกระบวนการทำงาน ไม่แตกต่างกันอย่างมีนัยสำคัญทางสถิติ ส่วนด้านตำแหน่งหน้าที่ และขนาดของโรงเรียน มีความแตกต่างกันอย่างมีนัยสำคัญทางสถิติที่ระดับ 0.05 3. โครงสร้างของคุณลักษณะที่พึงประสงค์ของผู้นำนักเรียนโรงเรียนมัธยมศึกษาในจังหวัดสุรินทร์ มีความสอดคล้องกับข้อมูลเชิงประจักษ์ และเรียงลำดับค่าน้ำหนักองค์ประกอบจากมากไปหาน้อย คือ ด้าน

ความสัมพันธ์ ด้านการทำงานเป็นทีม ด้านกระบวนการทำงาน ด้านทัศนคติ ด้านสภานักเรียน และด้านการพัฒนาตนเอง และ 4. แนวทางในการเสริมสร้างคุณลักษณะที่พึงประสงค์ของผู้นำนักเรียนโรงเรียนมัธยมศึกษาในจังหวัดสุรินทร์ คือ 1) ผู้นำนักเรียนควรได้รับการพัฒนาทักษะด้านเทคโนโลยีสารสนเทศและการสื่อสาร ด้านวิศวกรรมศาสตร์ คอมพิวเตอร์ เครือข่ายอินเทอร์เน็ต การเข้าถึงข้อมูลสารสนเทศ เพื่อความสะดวกในการตัดสินใจและสื่อสารกับบุคลากรผู้ที่เกี่ยวข้อง 2) ผู้นำนักเรียนควรได้เข้ารับการอบรมและกิจกรรมเกี่ยวกับความคิดเชิงบวก ความคิดสร้างสรรค์ จิตอาสาสาธารณะ 3) ผู้นำนักเรียนควรมีการทำงานเป็นทีม โดยบุคลากรที่เกี่ยวข้องมีส่วนร่วมในการกำหนดนโยบายในการทำงานที่ชัดเจนตามหลักธรรมาภิบาล 4) ผู้นำนักเรียนควรสร้างความสัมพันธ์ที่ดีกับบุคลากรและหน่วยงานทั้งภายในและภายนอกโรงเรียน มีเครือข่ายผู้นำนักเรียน และการศึกษาดูงานจากโรงเรียนอื่น ๆ 5) ผู้นำนักเรียนควรมีการถ่ายทอดประสบการณ์ในการดำเนินงานสภานักเรียนจากรุ่นพี่สู่น้อง โดยมีคณะกรรมการสภานักเรียนจากนักเรียนทุกระดับชั้น เพื่อสืบสานการดำเนินงานสภานักเรียนได้อย่างต่อเนื่อง 6) ผู้นำนักเรียนควรได้รับการพัฒนาทักษะการทำงานโดยใช้กระบวนการบริหารงานคุณภาพ (PDCA) โดยการฝึกปฏิบัติ ลงมือปฏิบัติจริง เพื่อให้การดำเนินงานมีประสิทธิภาพ

คำสำคัญ: คุณลักษณะที่พึงประสงค์; ผู้นำนักเรียน; โรงเรียนมัธยมศึกษาในจังหวัดสุรินทร์

Abstract

The purposes of this research were to 1) study desirable characteristics of secondary school student leaders in Surin province; 2) to compare desirable characteristics of secondary school student leaders in Surin province classified by personal factors; 3) to investigate structural model of desirable characteristics of secondary school student leaders in Surin province; and 4) to provide guidelines to enhance desirable characteristics of secondary school student leaders in Surin province. A questionnaire was used to collect data from 255 population consisted of 85 school directors, 85 leaders of school democracy promotion affairs, and 85 chairs of student councils at secondary schools under the Secondary School Area Office 33. Statistical analysis for this quantitative research included percentage, mean, standard deviation, t- test, F- test, and confirmatory factor analysis. The findings revealed that: 1. The overall desirable characteristics of secondary school student leaders in Surin province was found at a most level. A ranking of each aspect from the highest to the lowest showed the attitude, team working, student council, self-development, relationship, and work procedure respectively. 2. Genders of population insignificantly influenced opinions towards desirable characteristics of secondary school student leaders in Surin province on self-development, attitude, team working, relationship, student council, and work procedure. According to positions and school sizes, significantly differences were found at 0.05 level. 3. Structural model of desirable characteristics of secondary school student leaders in Surin province was

fit to empirical data. Indicators weighing ranked from the highest to the lowest included relationship, team working, work procedure, attitude, student council, and self-development respectively. And 4. guidelines to enhance desirable characteristics of secondary school student leaders in Surin province involved 1) student leaders should be encouraged to develop their skills on information technology and communication, computer equipment and appliances, Inter-networks, and accessibility to information technology in order to facilitate decision making and communicating with relevant people; 2) student leaders should be encouraged to participate in positive- thinking, creative- thinking and volunteering- spirit activities and training programs; 3) student leaders should be encouraged to work in teams and collaborate in setting a clear working policy in accordance with good governance; 4) student leaders should promote good relationship with personnel and departments both inside and outside the schools by making student leader networks, and field-trip studies to other schools; 5) student leaders should democratic knowledge and skills in operating the student council should be continued and cultivated by establishing student council committee from every school grade level; and 6) student leaders should be encouraged operational skills include the PDCA cycle by practical training and actual performing to fulfil efficient work.

Keywords: Desirable Characteristics; Student Leaders; Secondary School in Surin

บทนำ

เยาวชนเป็นทรัพยากรมนุษย์ที่มีคุณค่ามาก หากได้รับการพัฒนาและโอกาสให้ใช้ความสามารถอย่างเต็มศักยภาพ ย่อมเป็นกำลังสำคัญในการสืบทอดความเป็นชาติ และสามารถพัฒนาประเทศให้เจริญก้าวหน้า เทียบเท่าานาอารยประเทศ จึงเป็นความหวังในการจรรโลงชาติ ศาสนา พระมหากษัตริย์ ภูมิปัญญา วัฒนธรรม รวมทั้งการอนุรักษ์ทรัพยากรธรรมชาติให้อยู่คู่กับสังคมไทย โดยการพัฒนาคูณลักษณะทางด้านจิตใจและพฤติกรรมที่แสดงออกของเยาวชนให้เป็นที่ยอมรับของคนในสังคม แต่สภาพปัญหาสำคัญที่เกิดขึ้นในสังคมเยาวชนจำนวนมาก คือ ขาดความเป็นผู้นำ ขาดวุฒิภาวะ และทักษะในการเป็นผู้นำ ขาดมุมมองความเข้าใจในความหมายที่แท้จริงของการเป็นผู้นำ ใช้ชีวิตตามกระแสค่านิยมของสังคม ไม่กล้ายืนหยัดในสิ่งที่ถูกต้องดีงาม ขาดการมีส่วนร่วมในสังคม ไม่กล้าแสดงความคิดเห็นเกี่ยวกับปัญหาเศรษฐกิจ สังคม การเมือง ซึ่งเป็นเรื่องที่แตกต่างจากคนส่วนใหญ่ เช่น ปัญหาเศรษฐกิจ สังคม การเมือง ดังนั้น ภาวะผู้นำนั้นนับเป็นรากฐานสำคัญที่จะนำไปสู่ความสำเร็จในชีวิตของเยาวชนผู้ที่เป็นอนาคตของชาติ จึงต้องอาศัยความร่วมมือจากทุกภาคส่วนของสังคม เช่น สถาบันการศึกษา ต้องเน้นให้เยาวชนเป็นศูนย์กลางอย่างแท้จริง ได้แสดงความคิดเห็นอย่างเสรี เป็นผู้นำแบบอย่างที่ดีให้กับเยาวชนอื่น ๆ รวมทั้งครอบครัวก็มีบทบาทสำคัญในการพัฒนาภาวะผู้นำให้เกิดขึ้นกับเยาวชนไทย (เกรียงศักดิ์ เจริญวงศ์ศักดิ์, 2554)

กระทรวงศึกษาธิการ โดยสำนักงานคณะกรรมการการศึกษาขั้นพื้นฐานมีนโยบายในการจัดการศึกษาขั้นพื้นฐานโดยมุ่งเน้นการพัฒนาผู้นำนักเรียนให้เป็นมนุษย์ที่สมบูรณ์ ทั้งทางร่างกาย จิตใจ ความรู้ สติปัญญา คุณธรรม จริยธรรม และวัฒนธรรม ในการดำรงชีวิต ที่สามารถอยู่ร่วมกับผู้อื่นได้อย่างมีความสุข ปลูกฝังจิตสำนึกที่ถูกต้องเกี่ยวกับการเมืองการปกครองในระบอบประชาธิปไตยอันมีพระมหากษัตริย์ทรงเป็นประมุข ส่งเสริมให้โรงเรียนดำเนินกิจกรรมสถานักเรียน เพื่อเตรียมนักเรียนให้เป็นพลเมืองที่ดี เข้าใจในการปกครองระบอบประชาธิปไตยอย่างแท้จริง การดำเนินงาน

ของผู้นำนักเรียนในสถานศึกษา เพื่อให้มีความเข้มแข็ง ผู้ปฏิบัติต้องมีความเข้าใจหลักการพื้นฐาน วัตถุประสงค์ กระบวนการ ผู้นำนักเรียนต้องมีความรู้และทักษะในการปฏิบัติงาน ตลอดจนเห็นคุณค่าของกิจกรรมนักเรียน การพัฒนานักเรียนจะต้องยึดตามหลักธรรมาภิบาล ได้แก่ การมีวินัย เคารพกติกา มีจิตอาสาเพื่อสังคม รู้จักใช้กระบวนการประชาธิปไตย และแนวทางสันติวิธี การดำเนินงานสถานศึกษาจึงเปรียบเสมือนเวทีที่ฝึกนักเรียนเป็นผู้นำ และนักประชาธิปไตยอย่างแท้จริง รู้จักการเป็นผู้ให้ ผู้นำที่ดี มีความรับผิดชอบต่อหน้าที่ และทำประโยชน์โดยช่วยแบ่งเบาภาระของครู ในการปกครองได้ อีกครั้งยังเป็นการส่งเสริมให้เกิดการเรียนรู้และเข้าใจวิถีชีวิตแบบประชาธิปไตยที่มุ่งเน้นให้ ทำเป็น คิดเป็น แก้ปัญหาเป็น เป็นบุคคลที่ดีของสังคม และส่งเสริมความสามัคคีในหมู่คณะ ให้เรียนรู้เรื่องการเป็นผู้นำ การทำงานเป็นทีม และการมีส่วนร่วมในการบริหารจัดการพัฒนาโรงเรียน โดยใช้กระบวนการประชาธิปไตย อันเป็นวัฒนธรรมในการอยู่ร่วมกันในโรงเรียน เป็นกลไกในการดำเนินงาน มุ่งเน้นให้นักเรียนได้ซึมซับ และคุ้นเคยกับบรรยากาศความเป็นประชาธิปไตยที่มีคุณธรรม ปัญญาธรรม สามัคคีธรรม ในการสร้างความสงบสุขในสังคมตั้งแต่ระดับครอบครัว โรงเรียน ชุมชน ไปจนถึงสังคมระดับใหญ่ การดำเนินงานกิจการสถานศึกษาให้เกิดประโยชน์สูงสุด จำเป็นต้องสร้างความเข้มแข็งให้แก่สถานศึกษาด้วยการพัฒนาทักษะการเป็นผู้นำ การสร้างและพัฒนาเครือข่ายการสร้างคุณลักษณะให้ผู้นำนักเรียนในศตวรรษที่ 21 (สำนักงานคณะกรรมการการศึกษาขั้นพื้นฐาน, ม.ป.ป.)

โรงเรียนมัธยมศึกษาในจังหวัดสุรินทร์มีการดำเนินงานสถานศึกษาตามนโยบายของสำนักงานคณะกรรมการการศึกษาขั้นพื้นฐาน โดยมีผู้นำนักเรียนหรือประธานสถานศึกษาเป็นผู้นำในการขับเคลื่อนสถานศึกษา และครูหรือหัวหน้าส่งเสริมประชาธิปไตยในโรงเรียนเป็นที่ปรึกษากำกับดูแล ในการได้มาของผู้นำนักเรียนซึ่งเป็นผู้ที่อาสาเข้ามาทำงานเป็นตัวแทนของนักเรียน โดยการคัดเลือกจากเสียงส่วนใหญ่ของนักเรียน ดังนั้นการที่ผู้นำนักเรียนให้มีคุณลักษณะที่พึงประสงค์ด้านบุคลิกภาพและการ

ทำงานเป็นอย่างไรรัน ขึ้นอยู่กับคุณลักษณะส่วนบุคคล ได้แก่ ด้านภาวะผู้นำ จิตอาสา
หลักสูตรการเรียนการสอน ผลการเรียนรู้ และบริบทของโรงเรียนด้านต่าง ๆ ได้แก่
ขนาดของโรงเรียน นโยบายของผู้บริหาร งบประมาณ และบุคลากรที่เกี่ยวข้องเห็น
ความสำคัญและให้ความร่วมมือ และสนับสนุนในการจัดกิจกรรม ก็อาจจะส่งผลต่อการ
หล่อหลอมคุณลักษณะที่พึงประสงค์ของผู้นำนักเรียน และเป็นผู้นำในการขับเคลื่อน
งานสถานักเรียนได้อย่างมีประสิทธิภาพและประสิทธิผล

จากความสำคัญและปัญหาดังกล่าว ผู้วิจัยจึงมีความสนใจที่จะวิจัยเรื่อง
คุณลักษณะที่พึงประสงค์ของผู้นำนักเรียนโรงเรียนมัธยมศึกษาในจังหวัดสุรินทร์ โดยมุ่ง
ศึกษาว่าคุณลักษณะที่พึงประสงค์ของผู้นำนักเรียนโรงเรียนมัธยมศึกษาในจังหวัด
สุรินทร์อยู่ในระดับใด และปัจจัยด้านเพศ ตำแหน่งหน้าที่ และขนาดของโรงเรียนมี
ความแตกต่างกันหรือไม่ และมีข้อเสนอแนะอย่างไร เพื่อนำผลการวิจัยไปใช้เป็น
แนวทางในการเสริมสร้างคุณลักษณะที่พึงประสงค์ของผู้นำนักเรียนโรงเรียน
มัธยมศึกษาในจังหวัดสุรินทร์ต่อไป

วัตถุประสงค์ของการวิจัย

1. เพื่อศึกษาคุณลักษณะที่พึงประสงค์ของผู้นำนักเรียนโรงเรียนมัธยมศึกษา
ในจังหวัดสุรินทร์
2. เพื่อเปรียบเทียบคุณลักษณะที่พึงประสงค์ของผู้นำนักเรียนโรงเรียน
มัธยมศึกษาในจังหวัดสุรินทร์ โดยจำแนกตามปัจจัยส่วนบุคคล
3. เพื่อตรวจสอบโครงสร้างของคุณลักษณะที่พึงประสงค์ของผู้นำนักเรียน
โรงเรียนมัธยมศึกษาในจังหวัดสุรินทร์
4. เพื่อเสนอแนะแนวทางในการเสริมสร้างคุณลักษณะที่พึงประสงค์ของผู้นำ
นักเรียนโรงเรียนมัธยมศึกษาในจังหวัดสุรินทร์

วิธีดำเนินการวิจัย

การวิจัยในครั้งนี้เป็นการวิจัยเชิงปริมาณ ได้กำหนดขอบเขตของการวิจัย ดังนี้

1. ขอบเขตด้านพื้นที่ คือ โรงเรียนมัธยมศึกษาในจังหวัดสุรินทร์ สังกัดสำนักงานเขตพื้นที่การศึกษามัธยมศึกษา เขต 33 มีโรงเรียนจำนวน 85 แห่ง (สำนักงานเขตพื้นที่การศึกษามัธยมศึกษา เขต 33, 2562)

2. ขอบเขตด้านประชากร ประกอบด้วย ผู้อำนวยการโรงเรียน หัวหน้าส่งเสริมงานประชาธิปไตยในโรงเรียนหรือครูที่ปรึกษาโครงการส่งเสริมประชาธิปไตยในโรงเรียน และผู้นำนักเรียนหรือประธานสภานักเรียน โรงเรียนมัธยมศึกษาในจังหวัดสุรินทร์ สังกัดสำนักงานเขตพื้นที่การศึกษามัธยมศึกษา เขต 33 กลุ่มละจำนวน 85 คน รวมทั้งหมดจำนวน 255 คน

3. ขอบเขตด้านเนื้อหา ประกอบด้วย

3.1 ปัจจัยส่วนบุคคลของประชากรที่ศึกษา ได้แก่ เพศ ตำแหน่งหน้าที่ และขนาดของโรงเรียนมัธยมศึกษาในจังหวัดสุรินทร์

3.2 คุณลักษณะที่พึงประสงค์ของผู้นำนักเรียนโรงเรียนมัธยมศึกษาในจังหวัดสุรินทร์ ประกอบด้วยคุณลักษณะ 6 ประการ ได้แก่ ด้านการพัฒนาตัวเอง ด้านการทำงานเป็นทีม ด้านทัศนคติ ด้านความสัมพันธ์ ด้านสภานักเรียน และด้านกระบวนการทำงาน

3.3 การตรวจสอบโครงสร้างของคุณลักษณะที่พึงประสงค์ของผู้นำนักเรียนโรงเรียนมัธยมศึกษาในจังหวัดสุรินทร์ประกอบด้วยคุณลักษณะ 6 ประการ ได้แก่ ด้านการพัฒนาตัวเอง ด้านการทำงานเป็นทีม ด้านทัศนคติ ด้านความสัมพันธ์ ด้านสภานักเรียน และด้านกระบวนการทำงาน

3.4 แนวทางในการเสริมสร้างคุณลักษณะที่พึงประสงค์ของผู้นำนักเรียนโรงเรียนมัธยมศึกษาในจังหวัดสุรินทร์

4. เครื่องมือที่ใช้ในการวิจัย คือ แบบสอบถาม

4.1 สร้างแบบสอบถามจากการศึกษาข้อมูลตามแนวคิด ทฤษฎี และงานวิจัยต่าง ๆ ที่เกี่ยวข้องกับคุณลักษณะที่พึงประสงค์ของผู้นำ

4.2 นำแบบสอบถามที่ได้รับการแก้ไขแล้วเสนอต่อผู้เชี่ยวชาญจำนวน 3 ท่าน ตรวจสอบความเที่ยงตรงของเครื่องมือการวิจัย (Index of Item Objective Congruence: IOC) โดยผู้วิจัยเลือกเอาเฉพาะข้อที่มีค่าความสอดคล้องของคำถามที่ระดับ 0.5 ขึ้นไปได้ค่าเท่ากับ 0.95

4.3 นำแบบสอบถามที่สร้างเสร็จเรียบร้อยแล้วไปทดลองใช้ กับกลุ่มตัวอย่างจำนวน 30 คน จากนั้นนำผลจากการตอบแบบสอบถามมาหาค่าความเชื่อมั่น โดยวิธีการหาค่าสัมประสิทธิ์อัลฟาของครอนบาค (Cronbach's Alpha Coefficient) กำหนดนัยสำคัญทางสถิติที่ระดับ 0.05 ได้ค่าความเชื่อมั่นของแบบสอบถาม เท่ากับ 0.94

4.4 แบบสอบถาม แบ่งออกเป็น 3 ตอน คือ ตอนที่ 1 ข้อมูลทั่วไปของผู้ตอบแบบสอบถาม เป็นแบบสอบถามแบบปลายเปิด ได้แก่ เพศ ตำแหน่งหน้าที่ปฏิบัติงาน และขนาดของโรงเรียน ตอนที่ 2 แบบสอบถามความคิดเห็นเกี่ยวกับคุณลักษณะที่พึงประสงค์ของผู้นำนักเรียนโรงเรียนมัธยมศึกษาในจังหวัดสุรินทร์ ด้านการพัฒนาตัวเอง ด้านการทำงานเป็นทีม ด้านทัศนคติ ด้านความสัมพันธ์ ด้านสภานักเรียน และด้านกระบวนการทำงานโดยข้อคำถามเป็นแบบสอบถามในลักษณะมาตราส่วนประมาณค่า 5 ระดับ ตอนที่ 3 ข้อเสนอแนะแนวทางในการเสริมสร้างคุณลักษณะที่พึงประสงค์ของผู้นำนักเรียนโรงเรียนมัธยมศึกษาในจังหวัดสุรินทร์

5. การเก็บรวบรวมข้อมูล ผู้วิจัยเก็บรวบรวมข้อมูลจากแบบสอบถาม โดยแจกแบบสอบถามให้แก่ประชากร จำนวน 255 ฉบับ ได้รับแบบสอบถามคืน จำนวน 255 ฉบับ คิดเป็นร้อยละ 100 โดยใช้เกณฑ์การให้คะแนน เป็นมาตราส่วนประมาณค่าของลิเคิร์ต (Likert's Rating Scale)

6. การวิเคราะห์ข้อมูล ผู้วิจัยวิเคราะห์ข้อมูล ดังนี้

6.1 ข้อมูลพื้นฐานของผู้ตอบแบบสอบถามโดยใช้สถิติค่าความถี่ และ ร้อยละ

6.2 ความคิดเห็นเกี่ยวกับคุณลักษณะที่พึงประสงค์ของผู้หน้านักเรียน โรงเรียนมัธยมศึกษาในจังหวัดสุรินทร์ โดยใช้สถิติค่าเฉลี่ย (\bar{X}) และค่าสโดยคำนวณ จากสูตรวนเปียงเบนมาตรฐาน (S.D.)

6.3 เปรียบเทียบคุณลักษณะที่พึงประสงค์ของผู้หน้านักเรียนโรงเรียน มัธยมศึกษาในจังหวัดสุรินทร์ จำแนกตามปัจจัยด้านเพศ โดยใช้สถิติค่าที (t-test) ส่วน ปัจจัยด้านตำแหน่งหน้าที่ และขนาดของโรงเรียน ใช้สถิติค่าเอฟ (F-test)

6.4 การตรวจสอบโครงสร้างของคุณลักษณะที่พึงประสงค์ของผู้หน้า นักเรียนโรงเรียนมัธยมศึกษาในจังหวัดสุรินทร์ โดยใช้สถิติการวิเคราะห์องค์ประกอบ เชิงยืนยัน

6.5 ข้อเสนอแนะแนวทางการคุณลักษณะที่พึงประสงค์ของผู้หน้า นักเรียนโรงเรียนมัธยมศึกษาในจังหวัดสุรินทร์ โดยนำข้อมูลจากแบบสอบถามตอนที่ 3 แบบปลายเปิดมาวิเคราะห์และสังเคราะห์ ตามประเด็น 6 ด้าน แล้วนำแต่ละด้านมา แจกแจงความถี่จากมากไปหาน้อย และเรียบเรียงข้อมูลเป็นความเรียงเชิงพรรณนา

กรอบแนวคิดที่ใช้ในการวิจัย

ในการวิจัยครั้งนี้ ผู้วิจัยได้ทบทวนและศึกษาแนวคิดที่เกี่ยวข้องเกี่ยวกับ คุณลักษณะของผู้หน้านักเรียนจากนักวิชาการและหน่วยงาน ได้แก่ 1) แนวคิดเกี่ยวกับ ลักษณะของผู้หน้าของแซคส์ (Sachs) 2) คุณลักษณะอันพึงประสงค์ตามหลักสูตร แกนกลางการศึกษาขั้นพื้นฐาน พุทธศักราช 2551 3) ทักษะแห่งศตวรรษที่ 21 ของวิจารณ์ พานิช (2555) 4) แนวคิดเรื่องคุณลักษณะอันพึงประสงค์ของเด็กและ เยาวชนไทยในศตวรรษที่ 21 ของ ธนยวิษ วิเชียรพันธ์ และปวีณา จันทร์สุข (2556) โดย

กำหนดตัวแปรต้นที่ศึกษา ได้แก่ เพศ ตำแหน่งหน้าที่ ขนาดของโรงเรียน ตัวแปรตาม คือ คุณลักษณะที่พึงประสงค์ของผู้นำนักเรียนโรงเรียนมัธยมศึกษาในจังหวัดสุรินทร์ 6 ด้าน คือ ด้านการพัฒนาตัวเอง ด้านการทำงานเป็นทีม ด้านทัศนคติ ด้านความสัมพันธ์ ด้านสถานักเรียน และด้านกระบวนการทำงาน ซึ่งผู้วิจัยได้นำมาประยุกต์สร้างเป็นกรอบแนวคิด ดังแผนภาพที่ 1

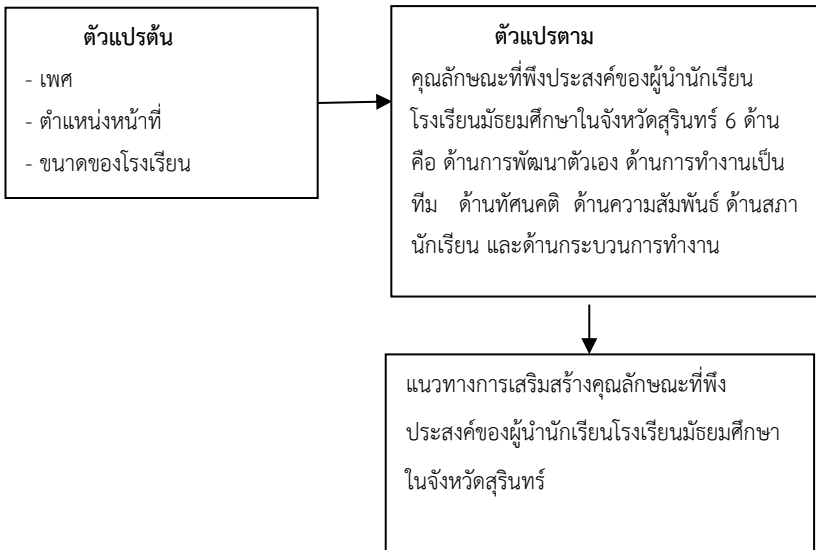

แผนภาพที่ 1 กรอบแนวคิดที่ใช้ในการวิจัย

ผลการวิจัย

1. คุณลักษณะที่พึงประสงค์ของผู้นำนักเรียนโรงเรียนมัธยมศึกษาในจังหวัดสุรินทร์ โดยรวม อยู่ในระดับมากที่สุด ($\bar{X} = 4.59$) เมื่อพิจารณาเป็นรายด้าน พบว่า

ด้านที่มีค่าเฉลี่ยมากที่สุด คือ ด้านทัศนคติ ($\bar{X} = 4.71$) รองลงมาคือ ด้านการทำงานเป็นทีม ($\bar{X} = 4.63$) ด้านสถานักเรียน ($\bar{X} = 4.63$) ด้านการพัฒนาตนเอง ($\bar{X} = 4.62$) ด้านความสัมพันธ์ ($\bar{X} = 4.63$) และด้านกระบวนการทำงาน ($\bar{X} = 4.36$) ตามลำดับ ดังตารางที่ 1

ตารางที่ 1: ค่าเฉลี่ย ส่วนเบี่ยงเบนมาตรฐานของระดับคุณลักษณะที่พึงประสงค์ของผู้นำนักเรียน โรงเรียนมัธยมศึกษา ในจังหวัดสุรินทร์ รายด้านและโดยรวม

ข้อที่	รายการข้อคำถาม	\bar{X}	S.D.	แปลความหมาย
1	ด้านการพัฒนาตนเอง	4.62	0.40	มากที่สุด
2	ด้านทัศนคติ	4.71	0.39	มากที่สุด
3	ด้านการทำงานเป็นทีม	4.63	0.42	มากที่สุด
4	ด้านความสัมพันธ์	4.57	0.46	มากที่สุด
5	ด้านสถานักเรียน	4.63	0.44	มากที่สุด
6	ด้านกระบวนการทำงาน	4.36	0.59	มาก
รวม		4.59	0.37	มากที่สุด

2. การเปรียบเทียบคุณลักษณะที่พึงประสงค์ของผู้นำนักเรียนโรงเรียนมัธยมศึกษา ในจังหวัดสุรินทร์ ด้านการพัฒนาตนเอง ด้านทัศนคติ ด้านการทำงานเป็นทีม ด้านความสัมพันธ์ ด้านสถานักเรียน ด้านกระบวนการทำงาน จำแนกตามปัจจัยด้านเพศ ตำแหน่งหน้าที่ และขนาดของโรงเรียน พบว่า ประชากรที่มีปัจจัยด้านเพศที่ต่างกันมีความคิดเห็นต่อคุณลักษณะที่พึงประสงค์ของผู้นำนักเรียนโรงเรียนมัธยมศึกษาในจังหวัดสุรินทร์ ไม่แตกต่างกันอย่างมีนัยสำคัญทางสถิติ ส่วนตำแหน่งหน้าที่ และขนาดของโรงเรียน มีความแตกต่างกันอย่างมีนัยสำคัญทางสถิติ ที่ระดับ 0.05 ดังตารางที่ 2

ตารางที่ 2: ผลการเปรียบเทียบคุณลักษณะที่พึงประสงค์ของผู้นำนักเรียนโรงเรียนมัธยมศึกษา ในจังหวัดสุรินทร์ จำแนกตามปัจจัยด้านเพศ ตำแหน่งหน้าที่ และขนาดของโรงเรียน โดยรวม

รายการ	เพศ			ตำแหน่งหน้าที่			ขนาดของโรงเรียน		
	t	Sig	แปลผล	F	Sig	แปลผล	F	Sig	แปลผล
การพัฒนาตนเอง	1.59	0.11	ไม่แตกต่างกัน	9.73	0.00	แตกต่างกัน	6.88	0.01	แตกต่างกัน
ทัศนคติ	1.91	0.06	ไม่แตกต่างกัน	6.88	0.00	แตกต่างกัน	3.58	0.02	แตกต่างกัน
การทำงานเป็นทีม	0.70	0.49	ไม่แตกต่างกัน	5.99	0.00	แตกต่างกัน	2.92	0.04	แตกต่างกัน
ความสัมพันธ์	1.13	0.26	ไม่แตกต่างกัน	6.46	0.00	แตกต่างกัน	5.00	0.00	แตกต่างกัน
สถานักเรียน	0.10	0.92	ไม่แตกต่างกัน	3.22	0.04	แตกต่างกัน	6.59	0.00	แตกต่างกัน
กระบวนการทำงาน	0.05	0.96	ไม่แตกต่างกัน	1.22	0.30	ไม่แตกต่างกัน	5.01	0.00	แตกต่างกัน
รวม	1.04	0.37	ไม่แตกต่างกัน	6.88	0.00	แตกต่างกัน	6.06	0.00	แตกต่างกัน

เมื่อเปรียบเทียบรายค่าของตำแหน่งหน้าที่ต่อคุณลักษณะที่พึงประสงค์ของผู้นำนักเรียนโรงเรียนมัธยมศึกษาในจังหวัดสุรินทร์ พบว่า ผู้บริหารและหัวหน้าส่งเสริมงานประชาธิปไตยในโรงเรียน มีความคิดเห็นเฉลี่ยต่อคุณลักษณะที่พึงประสงค์ของผู้นำนักเรียนโรงเรียนมัธยมศึกษาในจังหวัดสุรินทร์ โดยรวม สูงกว่าความคิดเห็นเฉลี่ยของ

ประธานสภานักเรียน อย่างมีนัยสำคัญทางสถิติที่ระดับ .05 ส่วนขนาดของโรงเรียนต่อคุณลักษณะที่พึงประสงค์ของผู้นำนักเรียนโรงเรียนมัธยมศึกษาในจังหวัดสุรินทร์พบว่า ประชากรที่สังกัดโรงเรียนขนาดใหญ่ มีความคิดเห็นต่อคุณลักษณะที่พึงประสงค์ของผู้นำนักเรียนโรงเรียนมัธยมศึกษาในจังหวัดสุรินทร์ โดยรวม สูงกว่า ความคิดเห็นเฉลี่ยของประชากรที่สังกัดโรงเรียนขนาดเล็ก อย่างมีนัยสำคัญทางสถิติที่ระดับ .01 ประชากรที่สังกัดโรงเรียนขนาดกลาง มีความคิดเห็นเฉลี่ยสูงกว่าประชากรที่สังกัดโรงเรียนขนาดเล็ก อย่างมีนัยสำคัญทางสถิติที่ระดับ .01

3. การตรวจสอบโครงสร้างของคุณลักษณะที่พึงประสงค์ของผู้นำนักเรียนโรงเรียนมัธยมศึกษาในจังหวัดสุรินทร์ ด้านการพัฒนาตนเอง (DE) ด้านทัศนคติ (AT) ด้านการทำงานเป็นทีม (TE) ด้านความสัมพันธ์ (RE) ด้านสภานักเรียน (CO) ด้านกระบวนการทำงาน (RE) พบว่า โครงสร้างตามองค์ประกอบทั้ง 6 ด้าน มีความสอดคล้องกับข้อมูลเชิงประจักษ์ และมีค่าน้ำหนักระหว่าง 0.738 - 0.879 โดยทุกองค์ประกอบมีระดับนัยสำคัญทางสถิติที่ระดับ 0.01 เรียงลำดับค่าน้ำหนักองค์ประกอบจากมากไปหาน้อย คือ ด้านความสัมพันธ์ (0.879) ด้านการทำงานเป็นทีม (0.841) ด้านกระบวนการทำงาน (0.788) ด้านทัศนคติ (0.766) ด้านสภานักเรียน (0.742) และด้านการพัฒนาตนเอง (0.738) ดังแผนภาพที่ 2 และตารางที่ 3

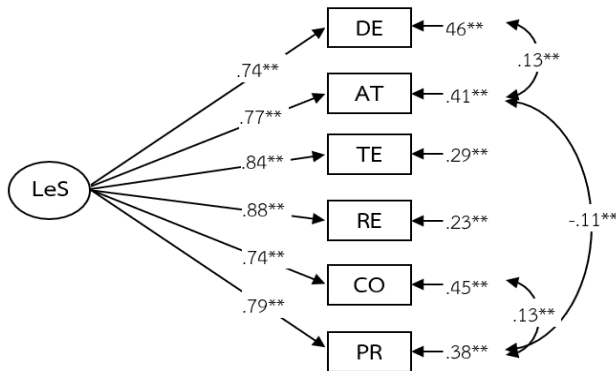

แผนภาพที่ 2: ผลการตรวจสอบคุณลักษณะที่พึงประสงค์ของผู้นำนักเรียนโรงเรียนมัธยมศึกษาในจังหวัดสุรินทร์

ตารางที่ 3: ค่าน้ำหนักองค์ประกอบ ความแปรปรวนเฉลี่ย และความเที่ยงของ คุณลักษณะที่พึงประสงค์ของผู้นำนักเรียนโรงเรียนมัธยมศึกษาในจังหวัดสุรินทร์

องค์ประกอบ	λ	t - value	SE.	δ	SMC
ด้านการพัฒนาตนเอง	0.738**	9.761	0.008	0.456	0.545
ด้านทัศนคติ	0.766**	9.287	0.007	0.413	0.587
ด้านการทำงานเป็นทีม	0.841**	8.603	0.006	0.293	0.707
ด้านความสัมพันธ์	0.879**	7.422	0.007	0.227	0.773
ด้านสถานักเรียน	0.742**	9.688	0.009	0.449	0.551
ด้านกระบวนการทำงาน	0.788**	9.022	0.014	0.379	0.621
ρ_c	0.911				
ρ_v	0.630				

** $p < 0.01$

4. แนวทางในการเสริมสร้างคุณลักษณะที่พึงประสงค์ของผู้นำนักเรียนโรงเรียนมัธยมศึกษาในจังหวัดสุรินทร์ คือ 1) ผู้นำนักเรียนควรได้รับการพัฒนาทักษะด้านเทคโนโลยีสารสนเทศและการสื่อสาร ด้านวัตถุประสงค์คอมพิวเตอร์ เครือข่ายอินเทอร์เน็ต การเข้าถึงข้อมูลสารสนเทศ เพื่อความสะดวกในการตัดสินใจและสื่อสารกับบุคลากรผู้ที่เกี่ยวข้อง 2) ผู้นำนักเรียนควรได้เข้ารับการอบรมและกิจกรรมเกี่ยวกับความคิดเชิงบวก ความคิดสร้างสรรค์ จิตอาสาธารณะ 3) ผู้นำนักเรียนควรมีการทำงานเป็นทีม โดยบุคลากรที่เกี่ยวข้องมีส่วนร่วมในการกำหนดนโยบายในการทำงานที่ชัดเจนตามหลักธรรมาภิบาล 4) ผู้นำนักเรียนควรสร้างความสัมพันธ์ที่ดีกับบุคลากรและหน่วยงานทั้งภายในและภายนอกโรงเรียน มีเครือข่ายผู้นำนักเรียน และการศึกษาดูงานจากโรงเรียนอื่น ๆ 5) ผู้นำนักเรียนควรมีการถ่ายทอดประสบการณ์ในการดำเนินงานสภานักเรียนจากรุ่นพี่สู่น้อง โดยมีคณะกรรมการสภานักเรียนจากนักเรียนทุกระดับชั้นเพื่อสืบสานการดำเนินงานสภานักเรียนได้อย่างต่อเนื่อง 6) ผู้นำนักเรียนควรพัฒนาทักษะการทำงานโดยใช้กระบวนการบริหารงานคุณภาพ (PDCA) โดยการฝึกปฏิบัติ ลงมือปฏิบัติจริง เพื่อให้การดำเนินงานมีประสิทธิภาพ

อภิปรายผลการวิจัย

1. คุณลักษณะที่พึงประสงค์ของผู้นำนักเรียนโรงเรียนมัธยมศึกษา ในจังหวัดสุรินทร์ ด้านการพัฒนาตนเอง ด้านทัศนคติ ด้านการทำงานเป็นทีม ด้านความสัมพันธ์ ด้านสภานักเรียน ด้านกระบวนการทำงาน โดยรวม อยู่ในระดับมากที่สุด ทั้งนี้อาจเป็นเพราะว่า สำนักงานคณะกรรมการการศึกษาขั้นพื้นฐาน (ม.ป.ป) ได้จัดทำคู่มือสภานักเรียนในด้านโครงสร้าง บทบาทของสภานักเรียน หน้าที่ของสภานักเรียน การสร้างความเข้มแข็ง การพัฒนาทักษะการเป็นผู้นำ และการจัดกิจกรรมสภานักเรียน ทำให้โรงเรียนได้นำแนวทางจากคู่มือดังกล่าวไปใช้ประยุกต์ใช้ในการสร้างความรู้ความเข้าใจ และการดำเนินงานแก่ผู้นำนักเรียน และหัวหน้าส่งเสริมประชาธิปไตยในโรงเรียน

ผลการวิจัยสอดคล้องกับณรงค์ชัย ชนกิจภาคิน (2561) พบว่า คุณลักษณะอันพึงประสงค์ของผู้นำนักเรียนระดับประถมศึกษาในศตวรรษที่ 21 ของสถานศึกษาเขตกรุงเทพมหานครและปริมณฑล อยู่ในระดับมากที่สุด แต่ไม่สอดคล้องกับผลการวิจัยของอภิชาติ อ่อนเอม (2559) พบว่า คุณลักษณะอันพึงประสงค์ของนักเรียนในสถานศึกษา สังกัดสำนักงานเขตพื้นที่การศึกษา อยู่ในระดับมาก และ งานวิจัยของบุญรอด ชาตียนานท์ (2561) พบว่า นักเรียนโรงเรียนสาธิตมหาวิทยาลัยศิลปากร มีระดับความคิดเห็นต่อคุณลักษณะอันพึงประสงค์ อยู่ในระดับมาก

2. ปัจจัยด้านเพศที่ต่างกันมีผลต่อคุณลักษณะที่พึงประสงค์ของผู้นำนักเรียนโรงเรียนมัธยมศึกษา ในจังหวัดสุรินทร์ ไม่แตกต่างกันอย่างมีนัยสำคัญทางสถิติ ทั้งนี้อาจเป็นเพราะรัฐธรรมนูญบัญญัติไว้เพศชายและหญิงมีสิทธิและความเสมอภาคเท่าเทียมกัน ตามรัฐธรรมนูญแห่งราชอาณาจักรไทย พุทธศักราช 2560 หมวด 3 สิทธิและเสรีภาพของปวงชนชาวไทย มาตรา 27 บุคคลย่อมเสมอกันในกฎหมาย มีสิทธิและเสรีภาพ และได้รับความคุ้มครองตามกฎหมายเท่าเทียมกัน และผลการวิจัยสอดคล้องกับวารภรณ์ บุญดอก (2559) พบว่า กลุ่มตัวอย่างที่มีเพศต่างกัน มีความเห็นต่อการบริหารกิจการนักเรียนของครูกลุ่มโรงเรียนมัธยมวัดหนองจอก สังกัดสำนักงานเขตพื้นที่การศึกษามัธยมศึกษา เขต 2 ไม่แตกต่างกันอย่างมีนัยสำคัญทางสถิติ แต่ผลวิจัยแตกต่างจากจิตตินันท์ ดีหลาย (2561) พบว่า กลุ่มตัวอย่างที่มีเพศต่างกัน มีความคิดเห็นต่อคุณลักษณะอันพึงประสงค์ของนักเรียนโรงเรียน จังหวัดตราด มีความแตกต่างกันอย่างมีนัยสำคัญทางสถิติที่ระดับ 0.05

ปัจจัยด้านตำแหน่งที่ต่างกัน มีผลต่อคุณลักษณะที่พึงประสงค์ของผู้นำนักเรียนโรงเรียนมัธยมศึกษา ในจังหวัดสุรินทร์ แตกต่างกันอย่างมีนัยสำคัญทางสถิติ ซึ่งประชากรที่เป็นผู้อำนวยการโรงเรียน หัวหน้าส่วนส่งเสริมประชาธิปไตยในโรงเรียน มีความคิดเห็นต่อคุณลักษณะที่พึงประสงค์ของผู้นำนักเรียนโรงเรียนมัธยมศึกษาในจังหวัดสุรินทร์ โดยรวม มีค่าเฉลี่ยสูงกว่าความคิดเห็นของประธานสภานักเรียน อย่างมี

นัยสำคัญทางสถิติที่ระดับ .05 ทั้งนี้ผู้อำนวยการโรงเรียน และหัวหน้าส่งเสริม
ประชาธิปไตยในโรงเรียนส่วนใหญ่มีประสบการณ์ในการปฏิบัติงาน 1-5 ปี ซึ่งมีโอกาส
ทำงานและเป็นที่ปรึกษาผู้นำนักเรียนมาหลายสมัย ทำให้มีความรู้ความเข้าใจเกี่ยวกับ
คุณลักษณะของผู้นำนักเรียนต่างจากประธานสถานักเรียนซึ่งมีวาระในการทำงาน 1 ปี

ปัจจัยด้านขนาดของโรงเรียนที่ต่างกัน มีผลต่อคุณลักษณะที่พึงประสงค์
ของผู้นำนักเรียนโรงเรียนมัธยมศึกษา ในจังหวัดสุรินทร์ แตกต่างกันอย่างมีนัยสำคัญ
ทางสถิติที่ระดับ .01 ซึ่งประชากรที่สังกัดโรงเรียนขนาดใหญ่ มีความคิดเห็นต่อ
คุณลักษณะที่พึงประสงค์ของผู้นำนักเรียนโรงเรียนมัธยมศึกษาในจังหวัดสุรินทร์
โดยรวม สูงกว่า ความคิดเห็นเฉลี่ยของประชากรที่สังกัดโรงเรียนขนาดเล็ก อย่างมี
นัยสำคัญทางสถิติที่ระดับ .01 ประชากรที่สังกัดโรงเรียนขนาดกลาง มีความคิดเห็น
เฉลี่ยสูงกว่าประชากรที่สังกัดโรงเรียนขนาดเล็ก อย่างมีนัยสำคัญทางสถิติที่ระดับ .01
ทั้งนี้ โรงเรียนมัธยมศึกษาในจังหวัดสุรินทร์แต่ละขนาดมีสภาพบริบทด้านอาคาร
สถานที่ บุคลากร งบประมาณ การจัดการเรียนการสอน การจัดกิจกรรม และนโยบาย
ของโรงเรียนในการสนับสนุนการดำเนินสถานักเรียนที่แตกต่างกัน จึงมีผลต่อการหล่อ
หลอมคุณลักษณะของผู้นำนักเรียนโรงเรียนที่มีขนาดแตกต่างกัน

3. การตรวจสอบโครงสร้างของคุณลักษณะที่พึงประสงค์ของผู้นำนักเรียน
โรงเรียนมัธยมศึกษา ในจังหวัดสุรินทร์ ด้านการพัฒนาตนเอง ด้านทัศนคติ ด้านการ
ทำงานเป็นทีม ด้านความสัมพันธ์ ด้านสถานักเรียน ด้านกระบวนการทำงาน พบว่า
โครงสร้างตามองค์ประกอบทั้ง 6 ด้าน มีความสอดคล้องกับข้อมูลเชิงประจักษ์ และ
เรียงลำดับค่าน้ำหนักองค์ประกอบจากมากไปหาน้อย คือ ด้านความสัมพันธ์ ด้านการ
ทำงานเป็นทีม ด้านกระบวนการทำงาน ด้านทัศนคติ ด้านสถานักเรียน และด้านการ
พัฒนาตนเอง ทั้งนี้ โครงสร้าง 3 ด้านลำดับแรกดังกล่าว เป็นคุณลักษณะของผู้นำ
นักเรียนที่มีความสัมพันธ์กัน และสอดคล้องกับสำนักงานคณะกรรมการการศึกษาขั้น
พื้นฐาน (ม.ป.ป: 16-17) กล่าวว่า การพัฒนาคุณลักษณะของผู้นำที่ดี คือ มีความรู้

ความสามารถในการพัฒนางาน ความรับผิดชอบในการทำงาน และมีมนุษยสัมพันธ์ในการทำงาน

4. แนวทางในการเสริมสร้างคุณลักษณะที่พึงประสงค์ของผู้นำนักเรียนโรงเรียนมัธยมศึกษาในจังหวัดสุรินทร์ คือ

4.1 ผู้นำนักเรียนควรได้รับการพัฒนาทักษะด้านเทคโนโลยีสารสนเทศและการสื่อสาร ด้านวัตถุประสงค์คอมพิวเตอร์ เครือข่ายอินเทอร์เน็ต การเข้าถึงข้อมูลสารสนเทศ เพื่อความสะดวกในการตัดสินใจและสื่อสารกับบุคลากรผู้ที่เกี่ยวข้อง ซึ่งผลการวิจัยสอดคล้องกับเกรียงศักดิ์ เจริญวงศ์ศักดิ์ (2546) กล่าวว่า คุณลักษณะของผู้นำมีทักษะทางเทคโนโลยีสารสนเทศ ได้แก่ การมีความเข้าใจและความสามารถในการใช้เครื่องมือและอุปกรณ์สารสนเทศที่จำเป็นในชีวิตได้อย่างมีประสิทธิภาพและประสิทธิผล วิจารณ์ พานิช (2555) ได้กล่าวถึงทักษะเพื่อการดำรงชีวิตในศตวรรษที่ 21 คือ ทักษะด้านคอมพิวเตอร์ และเทคโนโลยีสารสนเทศและการสื่อสาร

4.2 ผู้นำนักเรียนควรได้เข้ารับการอบรมและกิจกรรมเกี่ยวกับความคิดเชิงบวก ความคิดสร้างสรรค์ และจิตอาสาสาธารณะ ซึ่งผลการวิจัยสอดคล้องกับของวิจารณ์ พานิช (2555) พบว่า ควรมีความคิดอย่างมีวิจรรย์ญาณและความคิดสร้างสรรค์ การแก้ปัญหา และแนวคิดของสำนักงานคณะกรรมการการศึกษาขั้นพื้นฐาน (ม.ป.ป) คือ คุณลักษณะอันพึงประสงค์ตามหลักสูตรแกนกลางการศึกษาขั้นพื้นฐาน พุทธศักราช 2551 มีจิตอาสา ช่วยเหลือผู้อื่นด้วยความเต็มใจและพึงพอใจโดยไม่หวังผลตอบแทน เข้าร่วมกิจกรรมที่เป็นประโยชน์ต่อโรงเรียน ชุมชน และสังคม ดูแลรักษาสาธารณสมบัติและสิ่งแวดล้อมด้วยความเต็มใจ

4.3 ผู้นำนักเรียนควรมีการทำงานเป็นทีม โดยบุคลากรที่เกี่ยวข้องมีส่วนร่วมในการกำหนดนโยบายในการทำงานที่ชัดเจนตามหลักธรรมาภิบาล ผลการวิจัยสอดคล้องกับพิเชษฐ ยิ่งตรง และ พิณสุตา สิริธรัง (2560) กล่าวว่า พลเมืองที่มีคุณภาพ

ในโลกยุคศตวรรษที่ 21 มีความร่วมมือในการทำงานเป็นทีมและความเป็นผู้นำ และสำนักงานคณะกรรมการการศึกษาขั้นพื้นฐาน (ม.ป.ป.) กล่าวว่า ผู้นำนักเรียนเป็นผู้นำในการปฏิบัติกิจกรรมเพื่อส่วนรวม

4.4 ผู้นำนักเรียนควรสร้างความสัมพันธ์ที่ดีกับบุคลากรและหน่วยงานทั้งภายในและภายนอกโรงเรียน มีเครือข่ายผู้นำนักเรียน และการศึกษาดูงานจากโรงเรียนอื่น ๆ สอดคล้องกับสำนักงานคณะกรรมการการศึกษาขั้นพื้นฐาน (ม.ป.ป.) กล่าวว่า ควรสร้างเครือข่ายโดยมีการติดต่อสื่อสารระหว่างสมาชิกทั้งภายในและภายนอก และศึกษาดูงาน เพื่อแลกเปลี่ยนเรียนรู้เกี่ยวกับโครงการและการจัดกิจกรรมสถานักเรียน

4.5 ผู้นำนักเรียนควรมีการถ่ายทอดประสบการณ์ในการดำเนินงานสถานักเรียนจากรุ่นพี่สู่น้อง โดยมีคณะกรรมการสถานักเรียนจากนักเรียนทุกระดับชั้น เพื่อเรียนรู้และสืบสานการดำเนินงานสถานักเรียนได้อย่างต่อเนื่อง ทั้งนี้เนื่องจากคณะกรรมการสถานักเรียนแต่ละชุดจะมีวาระการทำงาน 1 ปี อาจจะทำให้คณะกรรมการชุดใหม่ต้องมาเรียนรู้งานสถานักเรียนใหม่

4.6 ผู้นำนักเรียนควรพัฒนาทักษะการทำงานโดยใช้กระบวนการบริหารงานคุณภาพ (PDCA) โดยการฝึกปฏิบัติ ลงมือปฏิบัติจริง เพื่อให้การดำเนินงานมีประสิทธิภาพ เนื่องจากผู้นำนักเรียนส่วนใหญ่มีประสบการณ์ในการทำงานเพียง 1 ปี อาจจะทำให้ไม่มีความรู้ความเข้าใจและขาดประสบการณ์ในกระบวนการทำงาน ซึ่งเป็นการทำงานเพื่อให้บรรลุตามเป้าหมาย ประกอบด้วยวิเคราะห์การทำงาน การวางแผนในการทำงาน การลงมือทำงาน การประเมินการทำงาน ซึ่งมีความสอดคล้องกับแนวคิดวัฏจักรของเดมมิง หรือวงจรการบริหารงานคุณภาพ (Deming Cycle : PDCA) คือ การวางแผน (Plan = P) การปฏิบัติ (DO = D) การตรวจสอบ (Check = C) การปรับปรุงแก้ไข (Action = A) ซึ่งสามารถนำมาใช้กับกระบวนการบริหารงานของผู้นำนักเรียน

ข้อเสนอแนะการวิจัย

1. ผลการวิจัยครั้งนี้ พบว่า คุณลักษณะที่พึงประสงค์ของผู้นำนักเรียน โรงเรียนมัธยมศึกษาในจังหวัดสุรินทร์ ด้านการพัฒนาตนเอง ด้านทัศนคติ ด้านการทำงานเป็นทีม ด้านความสัมพันธ์ ด้านสถานักเรียน ด้านกระบวนการทำงาน โดยรวมอยู่ในระดับมากที่สุด ดังนั้น โรงเรียนควรนำผลการวิจัยไปประยุกต์ใช้ในการพัฒนา ผู้นำนักเรียน กรรมการสถานักเรียน นักเรียน และครูที่เกี่ยวข้อง โดยจัดโครงการอบรม และจัดบูรณาการการเรียนการสอน เพื่อปลูกฝังความเป็นพลเมืองที่ดีของประเทศชาติ ตามวิถีประชาธิปไตย

2. โรงเรียนควรพัฒนาด้านทักษะเทคโนโลยีสารสนเทศและการสื่อสาร โดยจัดหาวัสดุครุภัณฑ์คอมพิวเตอร์ และเครือข่ายอินเทอร์เน็ต พร้อมทั้งบุคลากรด้านคอมพิวเตอร์ อาคารสถานที่ เพื่ออำนวยความสะดวกแก่นักเรียน และครู ในการเข้าถึงเทคโนโลยีสารสนเทศได้อย่างมีประสิทธิภาพ โดยการจัดอบรมให้ความรู้ความเข้าใจแก่ผู้ใช้

3. โรงเรียนควรจัดโครงการอบรมและกิจกรรมเกี่ยวกับทัศนคติเชิงบวก ความคิดเชิงสร้างสรรค์ และจิตอาสา เพื่อฝึกให้ผู้นำนักเรียนอยู่ร่วมกัน การยอมรับความคิดเห็นที่แตกต่าง มีเวทีให้นักเรียนแสดงความคิดเห็น และการทำงานเสียสละเพื่อส่วนรวม

4. โรงเรียนควรส่งเสริมและสนับสนุนในการสร้างความสัมพันธ์ที่ดีเกี่ยวกับการจัดกิจกรรมของผู้นำนักเรียนระหว่างบุคลากร หน่วยงานภายในและภายนอกโรงเรียน โดยจัดประชาสัมพันธ์ทางสื่อต่าง ๆ เพื่อให้ทราบถึงการจัดกิจกรรม การสร้างเครือข่ายกับผู้นำนักเรียนโรงเรียนทั้งภายในจังหวัดและต่างจังหวัด และการศึกษาดูงาน เพื่อแลกเปลี่ยนเรียนรู้และนำแนวคิดมาใช้ในการพัฒนาผู้นำนักเรียน และกรรมการสถานักเรียน

5. โรงเรียนควรส่งเสริมและสนับสนุนการถ่ายทอดประสบการณ์ในการดำเนินงานสถานักเรียนจากรุ่นพี่สู่น้อง โดยมีคณะกรรมการสถานักเรียนจากนักเรียนรู้ทุกระดับชั้น เพื่อเรียนรู้และสืบสานการดำเนินงานสถานักเรียนได้อย่างต่อเนื่อง

6. โรงเรียนควรจัดอบรมความรู้เกี่ยวกับทักษะกระบวนการทำงานโดยใช้กระบวนการบริหารเชิงคุณภาพPDCA ให้แก่ผู้นำนักเรียน กรรมการสถานักเรียน ได้ฝึกและลงมือปฏิบัติจริง โดยมีครูหรือหัวหน้าส่งเสริมประชาธิปไตยในโรงเรียนเป็นพี่เลี้ยงให้คำปรึกษาในการทำงาน เพื่อให้มีความรู้ความเข้าใจ และสามารถนำไปประยุกต์ใช้ในการดำเนินงานสถานักเรียน การเรียน และในชีวิตประจำวัน

กิตติกรรมประกาศ

งานวิจัยนี้สำเร็จลุล่วงด้วยดี โดยได้รับการส่งเสริมและสนับสนุนในการทำวิจัยจากคณะมนุษยศาสตร์และสังคมศาสตร์ มหาวิทยาลัยราชภัฏสุรินทร์ ผู้ทรงคุณวุฒิที่ได้กรุณาตรวจสอบความสมบูรณ์ของเนื้อหาและความเที่ยงตรงของเครื่องมือ และสำนักเขตพื้นที่การศึกษา มัธยมศึกษา เขต 33 ที่ให้ความอนุเคราะห์ในการประสานกับโรงเรียนเพื่อเก็บรวบรวมข้อมูลวิจัย ผู้อำนวยการโรงเรียนที่อำนวยความสะดวกในการเก็บรวบรวมข้อมูลวิจัย รวมทั้งผู้อำนวยการโรงเรียน หัวหน้าส่งเสริมประชาธิปไตยในโรงเรียน และผู้นำนักเรียนหรือประธานสถานักเรียน โรงเรียนมัธยมศึกษาในจังหวัดสุรินทร์ ที่ให้ความอนุเคราะห์ และความร่วมมือเป็นอย่างดีในการเก็บรวบรวมข้อมูลวิจัย รวมทั้งทุกท่านที่ได้กล่าวนาม ณ ที่นี้ ผู้วิจัยขอขอบพระคุณทุกท่าน มา ณ โอกาสนี้

เอกสารอ้างอิง

- เกรียงศักดิ์ เจริญวงศ์ศักดิ์. (2546). **ภาพอนาคตและคุณลักษณะของคนไทยที่พึงประสงค์**. กรุงเทพฯ: สำนักงานคณะกรรมการการศึกษาแห่งชาติ.
- เกรียงศักดิ์ เจริญวงศ์ศักดิ์. (2554). **ภาวะผู้นำ สร้างได้ในวัยเยาว์**. เข้าถึงเมื่อ 10 ตุลาคม 2562 จาก <http://www.Kriengsak.com/>
- จิตตินันท์ ดีหลาย. (2559). **การศึกษาคุณลักษณะอันพึงประสงค์ของนักเรียนโรงเรียนไสวัญนันทวิทย์ จังหวัดตราด**. วิทยานิพนธ์ครุศาสตรมหาบัณฑิต สาขาวิชาการบริหารการศึกษา มหาวิทยาลัยเกริก.
- ณรงค์ชัย ธนกิจภาคิน. (2561). **การพัฒนาคุณลักษณะอันพึงประสงค์ของผู้นำนักเรียนระดับประถมศึกษาในศตวรรษที่ 21 ของสถานศึกษาเขตกรุงเทพมหานครและปริมณฑล**. วิทยานิพนธ์ปรัชญาดุษฎีบัณฑิต สาขาวิชาผู้นำทางการศึกษาและการพัฒนาทรัพยากรมนุษย์ มหาวิทยาลัยราชภัฏเชียงใหม่.
- พิเชษฐ ยิ่งตรง และพินสุดา สิริธรงค์ศรี. (2560, ตุลาคม - ธันวาคม). **กลยุทธ์การพัฒนาคุณลักษณะที่พึงประสงค์ของผู้เรียนในสถานศึกษาขั้นพื้นฐานในศตวรรษที่ 21**. วารสารสุทธิปริทัศน์. 31(100), 1-12.
- คณะศึกษาศาสตร์. (2551). **รูปแบบการพัฒนาคุณลักษณะที่พึงประสงค์ของเด็กผ่านการจัดประสบการณ์การเรียนรู้ให้กับเด็ก**. คณะศึกษาศาสตร์ มหาวิทยาลัยขอนแก่น.
- วราภรณ์ บุญดอก. (2559). **สภาพและปัญหาการบริหารกิจการนักเรียนโรงเรียนมัธยมวัดหนองจอก สังกัด สำนักงานเขตพื้นที่การศึกษามัธยมศึกษาเขต 2**. วิทยานิพนธ์ปริญญาการศึกษามหาบัณฑิต สาขาวิชาการบริหารการศึกษา มหาวิทยาลัยบูรพา.

- วิจารณ์ พานิช. (2556). **การสร้างการเรียนรู้สู่ศตวรรษที่ 21**. กรุงเทพฯ: มูลนิธิสยามกัมมาจล.
- สมใจ ธีรทิฏฐิ. (2556). **กลยุทธ์การพัฒนาผู้เรียนให้มีคุณลักษณะพลเมืองอาเซียนที่พึงประสงค์**. วิทยานิพนธ์ปริญญาการศึกษาดุขฎฐฎีบัณฑิต สาขาบริหารการศึกษามหาวิทยาลัยศรีนครินทรวิโรฒ.
- สำนักงานคณะกรรมการการศึกษาขั้นพื้นฐาน. (ม.ป.ป). **สถานักเรียน**. กรุงเทพฯ: **สำนักงานคณะกรรมการการศึกษาขั้นพื้นฐาน กระทรวงศึกษาธิการ**.
- อภิชาติ อ่อนแอม. (2559). **แนวทางการพัฒนาคุณลักษณะอันพึงประสงค์ของนักเรียนในสถานศึกษา สังกัดสำนักงานเขตพื้นที่การศึกษาประถมศึกษาพิจิตรเขต 2**. วิทยานิพนธ์ปริญญาครุศาสตรมหาบัณฑิต สาขาวิชาการบริหารการศึกษา มหาวิทยาลัยราชภัฏนครสวรรค์.

Translated Thai References

- Bun Dok, W. (2016). **Situation and Problems of Student Affairs Administration of Mattayomwatnongchok School under the Secondary Educational Service Area Office 2**. A Thesis Master Degree of Educational Administration, Burapha University.
- Charoenwongsak, K. (2003). **Future images and desirable characteristics of Thai people**. Bangkok: Office of the National Education Commission.
- Charoenwongsak, K. (2011). **Leadership Creates Young**. Retrieved October 10, 2019 from <http://www.kriengsak.com/>.

- Deelai, J. (2018). **A Study on the Desirable Characters of Students of Swainunthawit School Trat Province**. A Thesis Master Degree of Education Administration. Krirk University.
- Khon Kaen University, Faculty of Education. (2008). **The Development Model of Desirable Characteristics of Children through the Provision of Learning Experiences for Children**. Faculty of Education, Faculty of Education.
- Office of the Basic Education Commission.. (n.d.). **Student Council**. Bangkok: Office of the Commission Basic education Ministry of Education.
- Ornam, A. (2016). **The Guideline for Development Student's Characteristics in the Schools under Phichit Primary Educational Service Area Office 2**. A Thesis Master Degree of Educational Administration. Nakhon Sawan Rajabhat University.
- Phanich, V. (2013). **Building a learning journey into the 21st century**. Bangkok: Siam Commercial Foundation, KMITL.
- Thanakitphakin, N. (2018). **Leadership Characteristics Development of Primary School Student Leadership in the 21st Century of Bangkok and Metropolitan Region**. A Thesis Doctor Degree of Educational Leadership and Human Resource Development, Chiangmai Rajabhat University.

Theeralith, S. (2013). **A Strategy in Relative to the Development of Desirable Characteristics of Asean Citizen Studying in Basic Education Students.** A Thesis Doctor Degree of Educational Administration, Srinakharinwirot University.

Youngtrong, P. and Siridhrungsri, P. (2017, October-December). **The Strategies for the Desirable Characteristics Development of Learners in Basic Education Institutions in the 21st Century.** Suthiparithat Journal. 31(100), 1-12.